



CITROËN C1 INSTRUCTIEBOEKJE

1403.1





2000.1

CITROËN *prefereert* TOTAL



Een samenwerking die staat voor innovatie

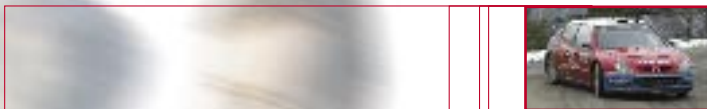

CITROËN en TOTAL, al 35 jaar partners, ontwikkelen in nauwe samenwerking motoren en smeermiddelen met de meest geavanceerde technieken.

Specifieke motorolie

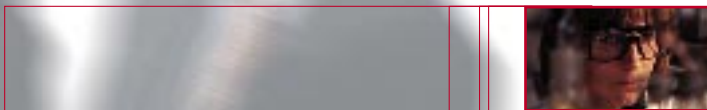

De onderzoeksteams van CITROËN en TOTAL werken samen om u de beste technologische combinatie te kunnen bieden op het gebied van motoren en smeermiddelen.

Met de smeermiddelen van TOTAL kiest u voor specifieke motoroliën die zorgen voor topprestaties en een lange levensduur voor uw CITROËN.

Daarom kiest CITROËN voor TOTAL

***TOTAL, partner van CITROËN...
UW partner.***

De in dit boekje genoemde uitrusting - hetzij standaard hetzij optioneel - evenals de technische specificaties, waren juist ten tijd van druk van dit boekje.

Het uitrustingsniveau van uw auto hangt af van de uitvoering, de gekozen extra's en het verkoopland van uw auto.

Bepaalde in dit instructieboekje genoemde uitrustingen zijn mogelijk pas in de loop van het jaar beschikbaar.

Aansprakelijkheid voor de gegeven beschrijvingen en illustraties wordt niet aanvaard.

AUTOMOBILES CITROËN behoudt zich het recht voor tussentijdse wijzigingen aan te brengen in de door haar gevoerde modellen en de bijbehorende uitrusting, zonder dat daarvan melding wordt gemaakt in dit instructieboekje.

**Dit instructieboekje maakt onlosmakelijk deel uit van uw auto.
Bewaar het op de daarvoor bestemde plaats zodat het gemakkelijk terug te vinden is.
Vergeet niet dit boekje bij doorverkoop van uw auto aan de nieuwe eigenaar te geven.**



BO-NL-1005
Edition 02/2005





1036.1

Bedankt voor uw keuze en gefeliciteerd.

Lees dit boekje goed door voordat u gaat rijden.

Het bevat alle informatie over het rijden met deze auto, en over de uitrusting, evenals belangrijke aanbevelingen.

Verder vindt u in dit boekje gebruiksvoorzorgen, informatie over het reguliere onderhoud en tips voor het onderhouden van uw auto, teneinde de veiligheid en betrouwbaarheid van uw nieuwe CITROËN te waarborgen.

Hoe beter u uw auto leert kennen, hoe groter het plezier zal zijn dat u eraan zult beleven!





ELEMENTAIRE FUNCTIES -

1178.1

HOOFDSTUK I

ELEMENTAIRE FUNCTIES

Bestuurdersplaats 6-7

Instrumentenpaneel 8-10

Controlelampjes 11-12

Signalering 13-14

Zicht 15

Voorstoelen 16

Spiegels 17

Verstellen van het stuur -
 Bedienen van de ruiten 18

Airconditioning 19

Autoradio 20-21

ELEMENTAIRE FUNCTIES -





INHOUDSOPGAVE

3

II

HOOFDSTUK II

RIJDEN

II

Sleutels - Afstandsbediening	22-23
Stuurslot - Contact - Startmotor	24-25
Starten	26
SensoDrive versnellingsbak	27-28
Handrem - ABS	29

III

HOOFDSTUK III

INTERIEUR

III

Openen en sluiten	30-31
Ventilatie - Verwarming - Airconditioning	32-35
Achterzitplaatsen	36-38
Airbags	39
Veilig vervoeren van kinderen	40-43
Comfort	44-45
Autoradio	46-50



IV**HOOFDSTUK IV****ONDERHOUD****IV**

Openen van de motorkap.....	51
Benzinemotor	52
Dieselmotor	53
Niveaus	54
Inhoud reservoirs.....	55
Accu	56
Zekeringen	57-60

V**HOOFDSTUK V****PRAKTISCHE WENKEN****V**

Brandstof tanken	61
Vervangen van de lampen	62-64
Verwisselen van een wiel	65-66
Bandenreparatiespuitbus	67
Slepen - Takelen	68



INHOUDSOPGAVE

5

VI

HOOFDSTUK VI

TECHNISCHE GEGEVENS

VI

Algemeen	69
Afmetingen	70-71
Brandstofverbruikscijfers	72
Identificatie	73



ALFABETISCH TREFWOORDENREGISTER

74-76



VISUEEL TREFWOORDENREGISTER

77-80



GEBRUIKSVOORZORGEN

I-XXIV



BESTUURDEERSPLAATS

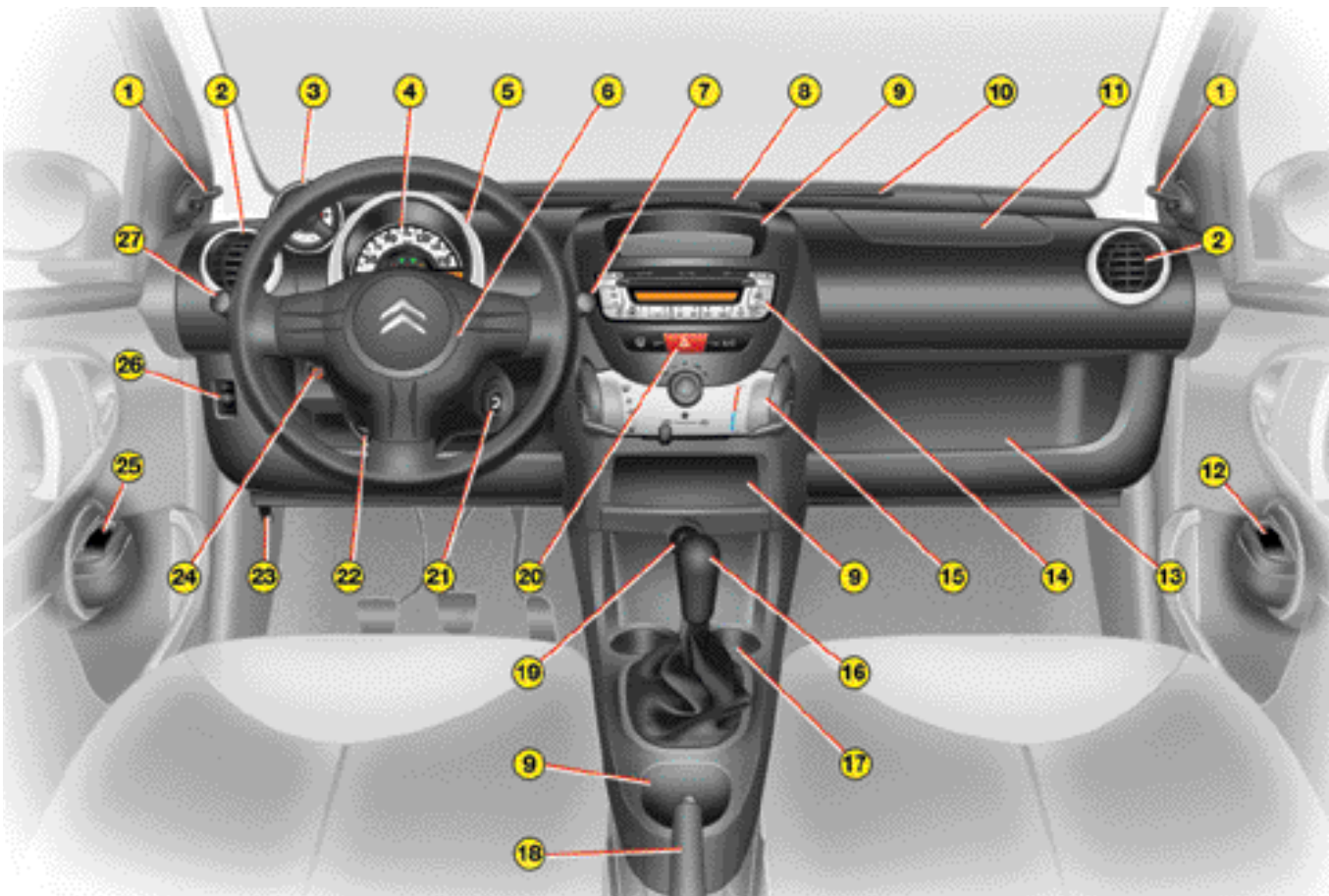



BESTUURDERSPLAATS

7

1091.1

- | | | |
|---|--|--|
| 1. Bediening van de buitenspiegel | 12. Bediening elektrische ruit aan passagierszijde | 24. Uitschakelen passagiersairbag |
| 2. Draaibaar en afsluitbaar zijventilatie-rooster | 13. Bergruimte | 25. Bediening elektrische ruit aan bestuurderszijde |
| 3. Toerenteller | 14. Autoradio | 26. Koplampverstelling |
| 4. Instrumentenpaneel | 15. Bediening van ventilatie, verwarming en airconditioning | 27. Bediening verlichting en richtingaanwijzers |
| 5. Zekeringkast in dashboard (achter de behuizing van het instrumentenpaneel, rechts en links) | 16. Versnellingspook | |
| 6. Frontairbag bestuurder Claxon | 17. Bekerhouder | |
| 7. Bediening ruitenwischer | 18. Handrem | |
| 8. Middelste ventilatie-rooster | 19. 12-volts stopcontact | |
| 9. Bergruimte | 20. Alarmverlichting | |
| 10. Uitstroomopening voor ontdooien en ontwasemen van de voorruit | 21. Stuurslot en contact | |
| 11. Frontairbag aan passagierszijde | 22. Hoogteverstelling van het stuur | |
| | 23. Motorkapontgrendeling | |

ELEMENTAIRE FUNCTIES



8

INSTRUMENTENPANEEL



1048.1 INSTRUMENTENPANEEL

1. Knop voor de nulstelling van de dagkilometerteller
2. Weergave controlelampjes
3. Richtingaanwijzers
4. Snelheidsmeter
5. Brandstofmeter
6. Display:
 - indicator ingeschakelde versnelling en schakelstand van de schakelhendel van de SensoDrive versnellingsbak,
 - totaalkilometerteller / dagteller.
7. Controlelampje mistachterlicht
8. Controlelampje grootlicht
9. Controlelampje dimlichten
10. Toerenteller



INSTRUMENTENPANEEL

9



344.1 TOERENTELLER

Laat de wijzer van de toerenteller nooit in het rode gebied komen, maar schakel tijdig over naar de volgende versnelling.



041.7 DISPLAY Kilometerteller/dagteller

Als het contact wordt aangezet, wordt afhankelijk van de geselecteerde weergave bij het afzetten van de motor, de kilometerteller of dagteller weergegeven.

Druk kort op de knop **1** om in plaats van de kilometerteller de dagteller weer te geven en andersom:

- bij de kilometerteller wordt "ODO" weergegeven,
- bij de dagteller wordt "TRIP" weergegeven.



Houd, als de dagteller wordt weergegeven, de knop **1** ingedrukt om de dagteller op 0 te zetten.



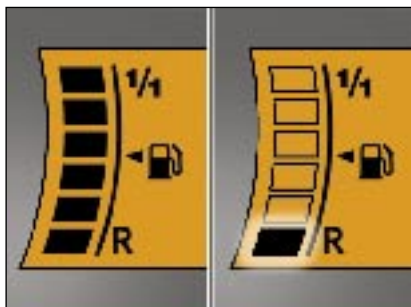

1346.1 Brandstofmeter

Deze meter geeft de hoeveelheid brandstof aan, die zich in de tank bevindt:

- **1/1**: de brandstoftank is helemaal vol.
- **R**: de reservebrandstof in de tank is aangesproken.

Minimumbrandstofniveau

Wanneer het minimumbrandstofniveau is bereikt, knippert het laatste blokje; **uw brandstofvoorraad bedraagt dan nog maar 5 liter.**

Het is raadzaam onmiddellijk te tanken.

Wanneer het knipperen sneller wordt, **bedraagt uw brandstofvoorraad nog maar 3 liter.**

1267.1 Indicator SensoDrive versnellingsbak

E Schakelhendel in de stand EASY (automatische stand)

Wanneer u deze stand selecteert, wordt "E" weergegeven op het instrumentenpaneel.

Deze signalering dooft, zodra u de handmatige stand selecteert.

M Schakelhendel in de handmatige stand

Wanneer u deze stand selecteert, wordt "M" weergegeven op het instrumentenpaneel.

Deze signalering dooft, zodra u de stand EASY selecteert.

N "Neutrale stand" (Vrijstand)

R "Reverse" (Achteruitrijstand)

M Handmatige stand:

I Ingeschakelde versnelling

! Waarschuwingslampje

Het branden van dit lampje bij draaiende motor duidt op een storing in de SensoDrive versnellingsbak.

Raadpleeg een CITROËN erkend bedrijf.



072.7 **WAARSCHUWINGSLAMPJES**
Raadpleeg een CITROËN erkend bedrijf.



STOP-lampje

Gaat bij het aanzetten van het contact gedurende enkele

seconden knipperen. Gekoppeld aan het verklikkerlampje:

- "motoroliedruk"
- "koelvloeistoftemperatuur",

Stop onmiddellijk als het lampje bij draaiende motor gaat branden.

Raadpleeg een CITROËN erkend bedrijf.



Waarschuwinglampje motoroliedruk

Gaat bij het aanzetten van het contact branden tot de motor wordt gestart.

Gekoppeld aan het STOP-lampje en duidt bij draaiende motor op een te lage motoroliedruk.

Stop onmiddellijk.

Raadpleeg een CITROËN erkend bedrijf.



Waarschuwinglampje te hoge koelvloeistof-temperatuur

Gaat bij het aanzetten van het contact gedurende enkele seconden branden.

Als dit lampje bij draaiende motor gaat branden, wijst dit op een te hoge temperatuur van de koelvloeistof.

Stop onmiddellijk.

Controleer het koelvloeistofniveau.

Wacht tot de motor is afgekoeld alvorens koelvloeistof bij te vullen.

Het koelcircuit staat onder druk.

Draai de dop eerst een kwart omwenteling los om de druk te laten dalen en te voorkomen dat de koelvloeistof uit het koelsysteem spuit met mogelijk brandwonden tot gevolg.

Verwijder, als de druk eenmaal gedaald is, de dop.

Vervolgens:

- 1 - Vul indien nodig het niveau bij (zie "Niveaus").
- 2 - of, als het niveau correct is, raadpleeg een CITROËN erkend bedrijf.



Waarschuwinglampje handrem, te laag remvloeistofniveau en remsysteem

Gaat bij het aanzetten van het contact branden tot de handrem wordt losgezet.

Als dit lampje bij draaiende motor gaat branden, wijst dit op hetzij:

- een (iets) aangetrokken handrem (tijdens het rijden).
- een te laag remvloeistofniveau (als het lampje ook met niet-aangetrokken handrem blijft branden),
- een storing in het remsysteem.

Stop onmiddellijk.

Raadpleeg een CITROËN erkend bedrijf.



Waarschuwinglampje antiblokkeersysteem (ABS)

Gaat elke keer dat het contact wordt aangezet gedurende enkele seconden branden.

Als het lampje blijft branden, wijst dit op een storing in het ABS.

De normale remwerking met rembekrachtiging blijft echter behouden.

Raadpleeg een CITROËN erkend bedrijf.

**Waarschuwinglampje elektrische stuurbekrachtiging**

Gaat bij het aanzetten van het contact gedurende enkele seconden branden.

Als het lampje tijdens het rijden gaat branden, wijst dit op een storing in de elektrische stuurbekrachtiging.

Raadpleeg een CITROËN erkend bedrijf.

**Laadstroomlampje**

Gaat bij het aanzetten van het contact gedurende enkele seconden branden.

Als dit lampje bij draaiende motor blijft branden, wijst dit op een storing.

Raadpleeg een CITROËN erkend bedrijf.

**Waarschuwinglampje emissieregeling**

Gaat bij het aanzetten van het contact gedurende enkele seconden branden.

Als het lampje bij draaiende motor gaat branden in combinatie met een geluidssignaal en een melding op het multifunctionele display, wijst dit op een storing in de emissieregeling.

Raadpleeg een CITROËN erkend bedrijf.

Opmerking: Dit lampje kan ook gaan branden als de brandstoftank leeg is (zie "Brandstoftank leeg").

**Controlelampje voorgloeien (diesel)**

Wacht met het starten van de motor tot dit lampje uit is.

Als de temperatuur al hoog genoeg is, brandt het lampje kort en kunt u de motor direct starten.

**Waarschuwinglampje water in brandstoffilter (diesel)***

Gaat bij het aanzetten van het contact gedurende enkele seconden branden.

Als het lampje blijft branden, bestaat er kans op motorschade.

Raadpleeg een CITROËN erkend bedrijf.

**Waarschuwinglampje veiligheidsgordel bestuurder**

Gaat branden als de bestuurder zijn veiligheidsgordel bij aangezet contact niet heeft vastgemaakt.

Bij een snelheid hoger dan 15 km/h gaat het lampje knipperen in combinatie met een geluidssignaal zolang de bestuurder zijn veiligheidsgordel niet heeft vastgemaakt.

**Controlelampje airbags**

Gaat bij het aanzetten van het contact gedurende enkele seconden branden.

Storing in de werking van de airbags

Wanneer het lampje knippert, duidt dat op een storing in de werking van de airbags.

Raadpleeg een CITROËN erkend bedrijf.

Uitschakeling airbag passagier

Als de airbag aan passagierszijde uitgeschakeld is, blijft het controlelampje branden.

**Waarschuwinglampje SensoDrive versnellingsbak**

Als bij draaiende motor het waarschuwinglampje blijft branden, wijst dit op een storing in de SensoDrive versnellingsbak.

072.18

* Afhankelijk van land van bestemming.



SIGNALERING

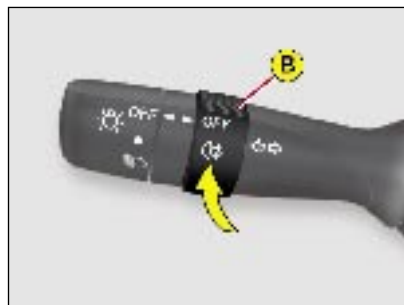
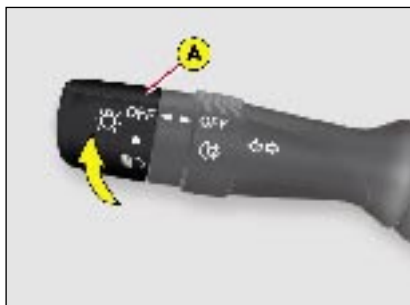

1066.1 BEDIENING VAN DE VERLICHTING

Voor- en achterlichten

Kies een stand door ring **A** te verdraaien.



1. Lichten gedooft.



2. Stadslichten.



3. Dimlichten/grootlicht.

Dimlichten/grootlicht

Duw de hendel van u af als u het grootlicht wilt inschakelen en trek hem naar u toe voor het ontsteken van de dimlichten.

Lichtsignaal

Trek, voor het geven van een lichtsignaal, de bediening helemaal naar u toe.

Vergeten verlichting

Wanneer u bij aangezet contact het bestuurdersportier opent terwijl de verlichting aan is, klinkt er een ononderbroken waarschuwingssignaal.

Mistachterlicht



Draai bij ontstoken dimlichten de ring **B** van u af om het mistachterlicht aan te zetten, en naar u toe, om het te doven. De staat van deze verlichting wordt getoond op het instrumentenpaneel.

Het mistachterlicht is bij helder weer of regen - zowel overdag als in het donker - verblindend en derhalve niet toegestaan. Vergeet dus niet het mistachterlicht te doven als dit niet meer nodig is.

Richtingaanwijzers (knipperlichten)



Links: druk de hendel naar beneden.



Rechts: druk de hendel naar boven.



14



1158.1 AFSTELLEN VAN DE KOPLAMPEN

Afhankelijk van de mate van belading van uw auto, is het raadzaam de reikwijdte van de koplampverlichting af te stellen.

- 0 - 1 of 2 inzittenden voorin.
- 3 inzittenden.
- 1 - 4 inzittenden.
- 2 - 4 inzittenden + maximum toegestane belading.
- 3 - Bestuurder + maximum toegestane belading.

Initialiseren in de stand 0.

SIGNALERING



177.2 ALARMKNIPPERLICHTEN

Druk de knop in: de richtingaanwijzers knipperen tegelijkertijd.

De alarmknipperlichten werken ook als het contact is afgezet.



ZICHT

15



067.12 RUITENWISSERSCHAKELAAR

Ruitenwissers vóór

MIST Eén keer wissen.

Duw de schakelaar naar boven en laat hem los om de ruitenwischer één keer te laten wissen.

OFF Uit.

INT Interval.

LO Normale snelheid (matige regenval).

HI Hoge snelheid (hevige neerslag).

109.5 Ruitensproeier vóór

Trek de ruitenwisserschakelaar naar u toe.

240.8 Ruitenwischer en -sproeier achter

Draai de ring **A** in de stand "ON" voor een constante wissnelheid.



Draai de ring naar voren om tijdens het wissen de ruitensproeier te activeren.

Ruitensproeier achter



De ring **A** staat in de stand "OFF" (de ruitenwischer is uitgeschakeld).

Draai de ring naar u toe om de ruitensproeier te activeren.

Zet bij het wassen van de auto in een autowasstraat het contact af en controleer of de ruitenwissers in de laagste stand staan. Wacht 's winters met het inschakelen van de ruitenwissers tot de voorruit volledig ontdooid is.





1116.1 VOORSTOELEN

1. Verstellen in de lengterichting

Licht de bediening op en schuif de stoel naar voren of naar achteren.

VOORSTOELEN

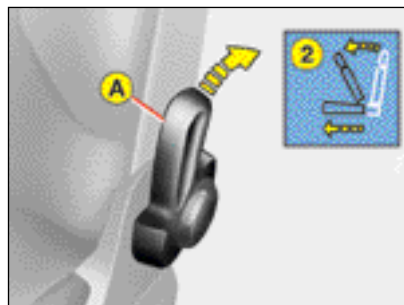
**2. Toegang tot de achterzitplaatsen (3-deurs)**

Plaats de gordel tegen de portierstijl.

Duw bediening **A** naar achteren om de rugleuning neer te klappen en schuif de stoel naar voren.

Druk de rugleuning terug tot deze blokkeert, om de stoel weer op zijn plaats te zetten.

Zet de stoel terug in de juiste stand van de lengterichtingverstelling en de hellingshoek van de rugleuning.

Zorg ervoor dat niets en niemand het terugplaatsen van de stoel hindert.

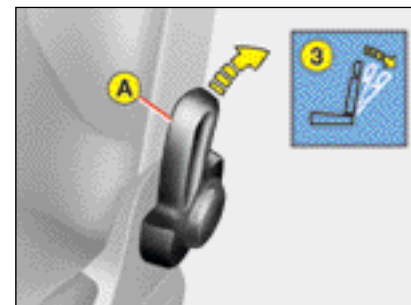
**3. Verstellen van de rugleuning**

Duw de bediening **A** naar achteren, terwijl u de rugleuning instelt.





1168.1 SPIEGELS

Buitenspiegels

U kunt de buitenspiegels vanuit het interieur verstellen naar boven, naar beneden, naar links of naar rechts, door de hendel te bewegen.

Inklappen/uitklappen

Wanneer de auto stilstaat, kunt u de buitenspiegels handmatig in- of uitklappen.



167.3 Binnenspiegel

De binnenspiegel kent 2 standen:

- dagstand (normaal),
- nachtstand (antiverblinding).

De spiegel kan in de dag- en nachtstand gezet worden met behulp van het hendeltje aan de onderzijde.

18

VERSTELLEN VAN HET STUUR
BEDIENEN VAN DE RUITEN159.11 **STUURWIEL IN HOOGTE
VERSTELLEN**

Druk **bij stilstaande auto** de hendel naar beneden om het stuurwiel te ontgrendelen.

Zet het stuurwiel in de gewenste stand en trek aan de hendel om het stuurwiel te vergrendelen.

117.8 **ELEKTRISCH BEDIENBARE
RUITEN**

Beide voorportieren zijn voorzien van elektrisch bedienbare ruiten.

Druk bij aangezet contact op de schakelaar **1** of trek hem omhoog. De ruit stopt zodra de schakelaar wordt losgelaten.

Neem bij het verlaten van de auto, zelfs voor een korte periode, altijd de sleutel uit het contact.

De bestuurder moet zich ervan vergewissen dat de voorpassagier op de juiste manier gebruik maakt van de elektrische ruitbediening.

Let er tijdens het bedienen van de ruiten op dat in de auto aanwezige kinderen zich niet kunnen bezeren.



AIRCONDITIONING

19



- 1091.2
1. Aan-/uitzetten airconditioning
 2. Temperatuurinstelling
 3. Instelling van de aanjagersnelheid
 4. Recirculatie interieurlucht / aanvoer buitenlucht
 5. Instelling van de luchtverdeling
 6. Ontwasemen van de achterraut

34





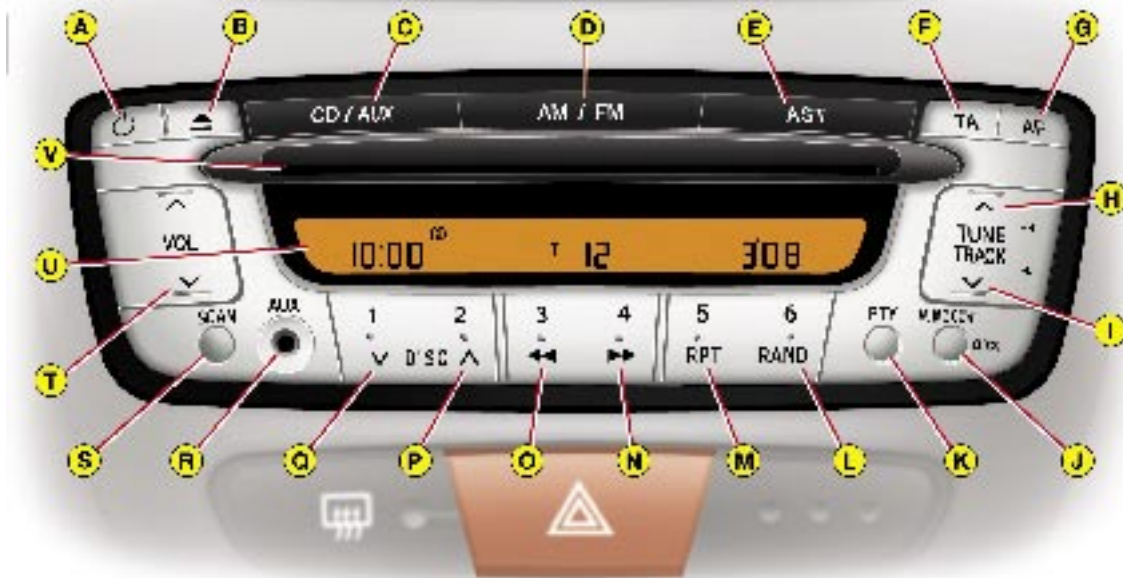





AUTORADIO



AUTORADIO

21

T1231.1

Toets		Functie
A		Aan/uit.
B		Uitwerpen van een cd.
C	CD/AUX	Selecteren van cd-speler, cd-wisselaar of losse apparatuur.
D	AM/FM	Selecteren van de radioweergave en de golfbanden AM / FM (FM1, FM2, FM3).
E	AST	Autostore: automatisch programmeren van zes radiostations op AM en FM3.
F	TA	Aan-/uitzetten van verkeersinformatie (TA).
G	AF	Aan-/uitzetten van de zendervolgfunctie AF (alternatieve frequentie).
H	 ·H	Instellen van de tijd - Audio-instellingen - Handmatig zoeken naar een hogere frequentie. Cd-speler en cd-wisselaar: selecteren van de volgende track.
I	 ·M	Instellen van de minuten - Audio-instellingen - Handmatig zoeken naar een lagere frequentie. Cd-speler en cd-wisselaar: selecteren van de vorige track.
J	<small>AUDIO CONT</small> <small>CLOCK</small>	Menu voor audio-instellingen (BASS / TRE / FAD / BAL) - Langer dan twee seconden drukken: instellen tijd.
K	PTY	Kiezen van een programmatype.
L	RAND	Cd-speler en cd-wisselaar: in willekeurig volgorde afspelen van de tracks van de beluisterde cd.
M	RPT	Cd-speler: herhalen van de beluisterde track. Cd-wisselaar: herhalen van de beluisterde cd.
N		Cd-speler en cd-wisselaar: snel vooruitspoelen.
O		Cd-speler en cd-wisselaar: snel terugspoelen.
P		Cd-wisselaar: kiezen van vorige cd.
Q		Cd-wisselaar: kiezen van volgende cd.
R	AUX	Aux-ingang voor het aansluiten van losse apparatuur.
S	SCAN	Cd-speler of cd-wisselaar: kort drukken, afspelen van de intro van elke cd-track. Alle stations achtereenvolgens weergeven - Twee keer drukken: automatisch zoeken naar hogere frequentie.
T	VOL	Volumeregeling.
U		Display.
V		Cd-gleuf.
1 - 6	1 2 3 4 5 6	Langer dan twee seconden drukken: programmeren van een zender. Oproepen van een geprogrammeerde zender.

ELEMENTAIRE FUNCTIES



1063.1

De bij de auto geleverde sleutelset of afstandsbediening kan tot een maximum van drie stuks worden uitgebreid.

In geval van verlies van uw autosleutels is een kostbare ingreep aan uw auto noodzakelijk.

Raadpleeg een CITROËN erkend bedrijf.

Sleutels

Met de sleutels kunt u de voorportiersloten, het achterklepslot, het slot van de brandstoftankdop en het stuurslot bedienen. Verder kunt u er de passagiersairbag mee uitschakelen en het contact aanzetten.

Centraal vergrendelen/ontgrendelen van de portieren.

Met de sleutels kunt u vanaf het bestuurderportier in één keer alle portieren en de koffer vergrendelen.



Afstandsbediening

Hiermee kunt u de auto op afstand niet alleen ver- en ontgrendelen, maar ook lokaliseren.

Vergrendelen

Met een druk op de knop **A** kunt u de auto op afstand vergrendelen. Ter bevestiging gaan de richtingaanwijzers even branden.

Ontgrendelen

Met een druk op de knop **B** kunt u de auto ontgrendelen.

Ter bevestiging gaan de richtingaanwijzers snel knipperen.

Opmerking: als u na het vergrendelen constateert dat een portier niet goed dicht zit, sluit het dan opnieuw en herhaal de handeling van het vergrendelen.

118.8 Lokaliseren van de auto

Om de eerder vergrendelde auto te lokaliseren op een parkeerplaats:

☞ Druk op de knop **A**: de knipperlichten branden korte tijd.

2011.1 **Opmerking :** De werking van de afstandsbediening kan tijdelijk verstoord worden door de aanwezigheid van hoogfrequente apparatuur (mobiele telefoons, huisalarm enz....).

LET OP: het per ongeluk drukken op de bedieningsknoppen van de afstandsbediening, bijvoorbeeld wanneer u deze in uw kleding heeft opgeborgen, kan het ongewenst ontgrendelen van de portieren tot gevolg hebben.





214.12 **ELEKTRONISCHE STARTBLOKKERING**

Deze diefstalbeveiliging blokkeert het motormanagementsysteem zodra het contact wordt afgezet en voorkomt zo het starten van de motor bij een inbraak.

In de sleutel is een chip aangebracht die over een specifieke code beschikt. Bij het aanzetten van het contact moet de code van de sleutel worden herkend door de startblokkering, waarna de motor gestart kan worden.

Bij een storing in het systeem kan de auto niet worden gestart.

Raadpleeg een CITROËN erkend bedrijf.

054.2 **Batterij van afstandsbediening vervangen**

Verwijder om de batterij te vervangen de schroef en wip het huis met een muntstuk bij het oog los om de batterij te vervangen (CR 2016/3 V).

Als de afstandsbediening na het vervangen van de batterij niet werkt, moet deze opnieuw gesynchroniseerd worden.

Gooi de batterij van de afstandsbediening niet weg, aangezien deze metalen bevat die schadelijk zijn voor het milieu.

Lever batterijen in bij een CITROËN erkend bedrijf of bij een verzamelpunt voor chemisch afval.

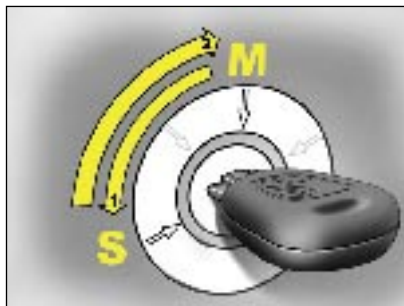

183.14 **Synchroniseren van de afstandsbediening**

Na het vervangen van de batterij of in het geval van een storing, moet de afstandsbediening gesynchroniseerd worden.

- ☞ Zet het contact uit.
- ☞ Zet het contact weer aan.

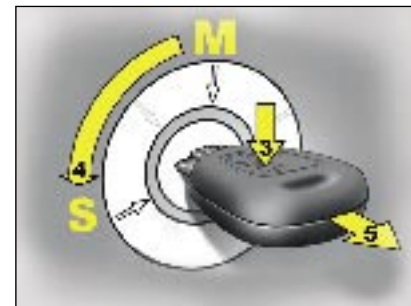

- ☞ Druk direct gedurende enkele seconden op een van de knoppen van de afstandsbediening.
- ☞ Zet het contact uit en verwijder de sleutel uit het contactslot.

De afstandsbediening werkt nu weer.

Raadpleeg een CITROËN erkend bedrijf als de storing blijft bestaan.





STUURSLOT - CONTACT STARTMOTOR

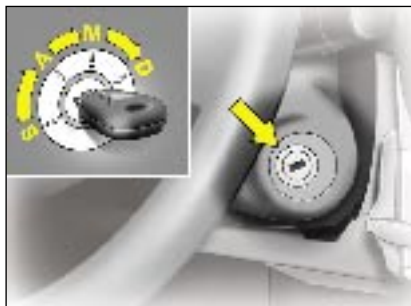

2004.1

S : Stuurslot

Om het stuur te ontgrendelen, dient u het stuurwiel iets te bewegen, terwijl u de sleutel zonder forceren in het contactslot draait.

A : Accessoires

In deze stand kunt u bepaalde elektrische accessoires gebruiken. Het laadstroomlampje brandt.

M : Contactstand

De lampjes STOP, temperatuur en niveau koelwater, laadstroom, handrem, oliedruk, ABS, bestuurdersgordel, airbag en emissie moeten in deze stand branden.

Afhankelijk van de uitvoering van uw auto, moeten de volgende lampjes eveneens tijdelijk oplichten:

SensoDrive versnellingsbak, elektrische stuurbechrchtiging, water in brandstof (diesel).

Het niet branden van een van deze lampen duidt op een storing.

D : Startstand

Laat de sleutel los, zodra de motor aanslaat. Niet meer starten als de motor al draait.

De werking van de hier afgebeelde lampjes wordt getest in de contactstand.





II

STUURSLOT - CONTACT STARTMOTOR

25

II

Stuurslot

S : Verdraai na het verwijderen van de sleutel uit het contact het stuur iets, tot de stuurinrichting wordt vergrendeld. De sleutel kan alleen verwijderd worden in de stand **S**.

A : De stuurinrichting is ontgrendeld (draai de sleutel in de stand **A** en beweeg daarbij eventueel het stuurwiel iets).

M : Contactstand.

D : Startstand.

Voor starten en afzetten van de motor, zie "Starten".

**VERWIJDER NOOIT DE SLEUTEL UIT HET CONTACT
VOORDAT DE AUTO HELEMAAL STILSTAAT.
HET IS NOODZAKELIJK ALTIJD MET DRAAIENDE
MOTOR TE RIJDEN OM DE STUURBEKRACHTIGINGSFUNCTIE
TE BEHOUDEN
(u voorkomt hiermee dat het stuur in de vergrendeling valt en de
veiligheidsvoorzieningen niet werken).**

Wanneer de auto stilstaat en u de sleutel uit het contact neemt, dient u het stuurwiel iets te verdraaien om het stuur te vergrendelen.



STARTEN

II

26

II

2005.1

Handgeschakelde versnellingsbak

- **Controleer of de versnellingspook in de vrijstand staat.**
- Trap het rempedaal in, maar kom niet aan het gaspedaal.
- Uitvoeringen met dieselmotor: draai de sleutel in de contactstand. Wacht, indien het voorgloeilampje brandt, tot dit gedoofd is.
- Start de motor door de sleutel verder te draaien, tot de motor aanslaat (niet langer dan tien seconden).
- Bij temperaturen beneden 0°C is het raadzaam tijdens het starten het koppelingspedaal in te trappen, om het aanslaan van de motor te vergemakkelijken. Laat vervolgens het koppelingspedaal los.

SensoDrive versnellingsbak

- **Trap het rempedaal in.**
- Kom niet aan het gaspedaal.
- Start de motor door de sleutel in de startstand te draaien, tot de motor aanslaat (niet langer dan tien seconden).



Advies

Auto met dieselmotor

Laat de motor voor het afzetten altijd een paar seconden stationair draaien, om de turbocompressor tot een normale snelheid te laten terugvallen.

Gas geven tijdens het afzetten van de motor kan de turbocompressor ernstig beschadigen.

Let op: wanneer de motor bij de eerste startpoging niet aanslaat, zet dan het contact af, wacht tien seconden en stel de startmotor opnieuw in werking, zoals hierboven omschreven.

LET OP: LAAT DE MOTOR NIMMER DRAAIEN INDIEN DE AUTO ZICH IN EEN AFGESLOTEN OF ONVOLDOENDE GEVENTILEERDE RUIMTE BEVINDT.



315.2

SENSODRIVE VERSNELLINGSBAK

Bij de **SensoDrive** versnellingsbak met vijf versnellingen kunt u kiezen tussen **automatische bediening** en **handmatig schakelen**.

Selecteren van de stand

Beweeg de versnellingshendel in de gewenste stand.

Reverse "R": achteruitversnelling. Deze stand kan uitsluitend worden ingeschakeld bij stilstaande auto of bij een snelheid lager dan 6 km/h.

Het inschakelen van de achteruitversnelling wordt aangegeven door een geluidssignaal.

Neutral "N": neutraalstand.

Beweeg de versnellingshendel naar rechts in de stand **N** om **de motor te kunnen starten**.

Easy "E": automatisch schakelen.

Manual (+ / -) "M": handmatig schakelen.

Informatie voor de bestuurder

Op het display van het instrumentenpaneel worden het symbool van de geselecteerde stand **R**, **N**, **E** of **M** en de ingeschakelde versnelling **1 t/m 5** weergegeven.

Starten van de auto

Trap als de handrem is aangetrokken het rempedaal in en selecteer de stand **N** om de motor te starten.

Houd het rempedaal ingetrapt en selecteer de stand **R**, **E** of **M**.

Zet de handrem los, neem uw voet van het rempedaal en geef voorzichtig gas.

Opmerkingen: als bij draaiende motor een van deze drie standen is geselecteerd en het bestuurdersportier wordt geopend, klinkt een geluidssignaal.

U kunt op elk gewenst moment overschakelen van de stand **E** naar de stand **M** en omgekeerd.





Stand EASY (automatische stand)

Selecteer de stand **E** met de versnellingshendel.

De ingeschakelde versnelling verschijnt op het display van het instrumentenpaneel.

De versnellingsbak kiest voortdurend de meest geschikte versnelling.

Als het gaspedaal tot voorbij het zware punt wordt ingetrapt (kickdown), schakelt de SensoDrive versnellingsbak één versnelling terug voor een snellere acceleratie.

Sequentiële stand

Beweeg de versnellingshendel in de stand **M** en beweeg de versnellingshendel:

- naar achteren ("+") om op te schakelen,
- naar voren ("-") om terug te schakelen.

De ingeschakelde versnelling verschijnt op het display van het instrumentenpaneel.

Als het motortoerental te laag is voor de geselecteerde versnelling, wordt automatisch de lagere versnelling ingeschakeld om te voorkomen dat de motor afslaat.

Bij oververhitting van de koppeling wordt automatisch de stand **N** geselecteerd en knippert het symbool **N** in combinatie met een geluidssignaal.

Parkeren van de auto

Voordat u de motor afzet, kunt u de versnellingshendel in de stand **N** bewegen om de neutraalstand te selecteren.

Trek altijd de handrem aan om de auto te blokkeren.

Trap bij het stilhouden op een helling het rempedaal in om de auto te blokkeren en beweeg de versnellingshendel in de stand N, E of R.

Gebruik nooit het gaspedaal om de auto op een helling te laten staan.

Storing



Als bij aangezet contact dit verklikkerlampje gaat branden, duidt dit op een storing in de transmissie.

Raadpleeg een CITROËN erkend bedrijf.

Houd bij het starten van de motor altijd het rempedaal ingetrapt.

Zet de versnellingshendel tijdens het rijden nooit in de stand N (neutraalstand).

Trek altijd de handrem aan om de auto volledig stil te zetten.





100.10 HANDREM

Aantrekken

Trek, als de auto volledig stilstaat, de handrem aan.

Loszetten

Trek aan de hefboom, druk de knop in en duw de handrem geheel omlaag.



Als tijdens het rijden dit lampje brandt, geeft dit aan dat de handrem nog (iets) is aangetrokken.

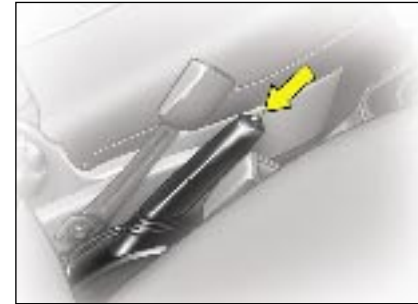

Draai bij het parkeren van de auto op een helling de wielen richting trottoir en trek de handrem aan. De handrem mag niet worden gebruikt om een rijdende auto af te remmen of te laten stoppen.

100.1.1 ANTIBLOKKEERSYSTEEM VAN DE WIELEN (ABS) EN REMSYSTEEM

Het ABS-systeem, dat gekoppeld is aan het remsysteem, vergroot de stabiliteit van de auto tijdens het remmen, met name op gladde of slechte wegen.

Het ABS-systeem grijpt automatisch in wanneer de wielen geblokkeerd dreigen te raken.

Bij een normale werking van het ABS kunnen lichte vibraties van het rempedaal optreden.

Opmerking: let bij vervanging van de wielen (band en velg) erop of deze zijn goedgekeurd door CITROËN.



Het branden van dit lampje duidt op een storing in de werking van het ABS-systeem, waardoor de bestuurbaarheid van de auto tijdens het remmen in gevaar kan komen.

Raadpleeg een CITROËN erkend bedrijf.



Het gelijktijdig branden van deze lampjes duidt op een storing in de werking van het ABS-systeem, waardoor de bestuurbaarheid van de auto tijdens het remmen in gevaar kan komen.

Stop in zo'n geval met rijden.

Raadpleeg een CITROËN erkend bedrijf.

Trap in geval van een noodstop zo hard mogelijk op het rempedaal zonder dit los te laten.



**1145.1 PORTIEREN****Vergrendelen/ontgrendelen van een portier van binnenuit**

Druk de knop **A** in voor het vergrendelen van het portier.

Trek knop **A** omhoog om het portier te ontgrendelen.

Opmerkingen: het is mogelijk de portieren van binnenuit te vergrendelen. De portieren kunnen dan wel van binnenuit, maar niet van buitenaf worden geopend.

Verlaat nooit uw auto zonder uw autosleutel of afstandsbediening.

Centraal vergrendelen/ontgrendelen aan bestuurderszijde

Bedien voor het centraal vergrendelen/ontgrendelen van de auto op de knop **A** op het bestuurdersportier.

Waarschuwing open bestuurdersportier

Wanneer het bestuurdersportier open staat, blijft de plafondlamp, mits deze ingeschakeld is, branden.

Besef wel dat, wanneer u met vergrendelde portieren rijdt, het voor derden extra moeilijk wordt om u in een noodsituatie uit de auto te redden.





OPENEN EN SLUITEN

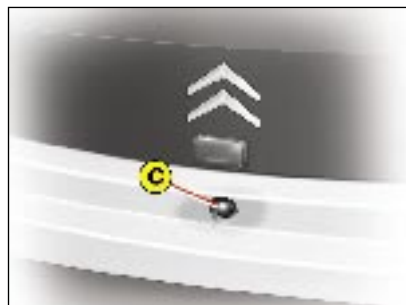

DE KOFFER

1096.1

Vergrendelen/ontgrendelen met de sleutel

Openen: bedien het slot **B** met de sleutel en licht de achterklep op.

Vergrendelen/ontgrendelen met de afstandsbediening

Het vergrendelen/ontgrendelen van de koffer gebeurt met de afstandsbediening.

Open de achterklep door op de knop **C** te drukken en licht de achterklep op.

Opmerking: het is mogelijk de koffer te ver- of ontgrendelen door het knopje **A** op het bestuurdersportier te bedienen.

PLAFONDLAMP

149.17



In deze stand gaat de plafondlamp branden als het bestuurdersportier wordt geopend.



De plafondlamp wordt uitgeschakeld en blijft permanent uit.



De plafondlamp brandt constant.





VENTILATIE - VERWARMING AIRCONDITIONING

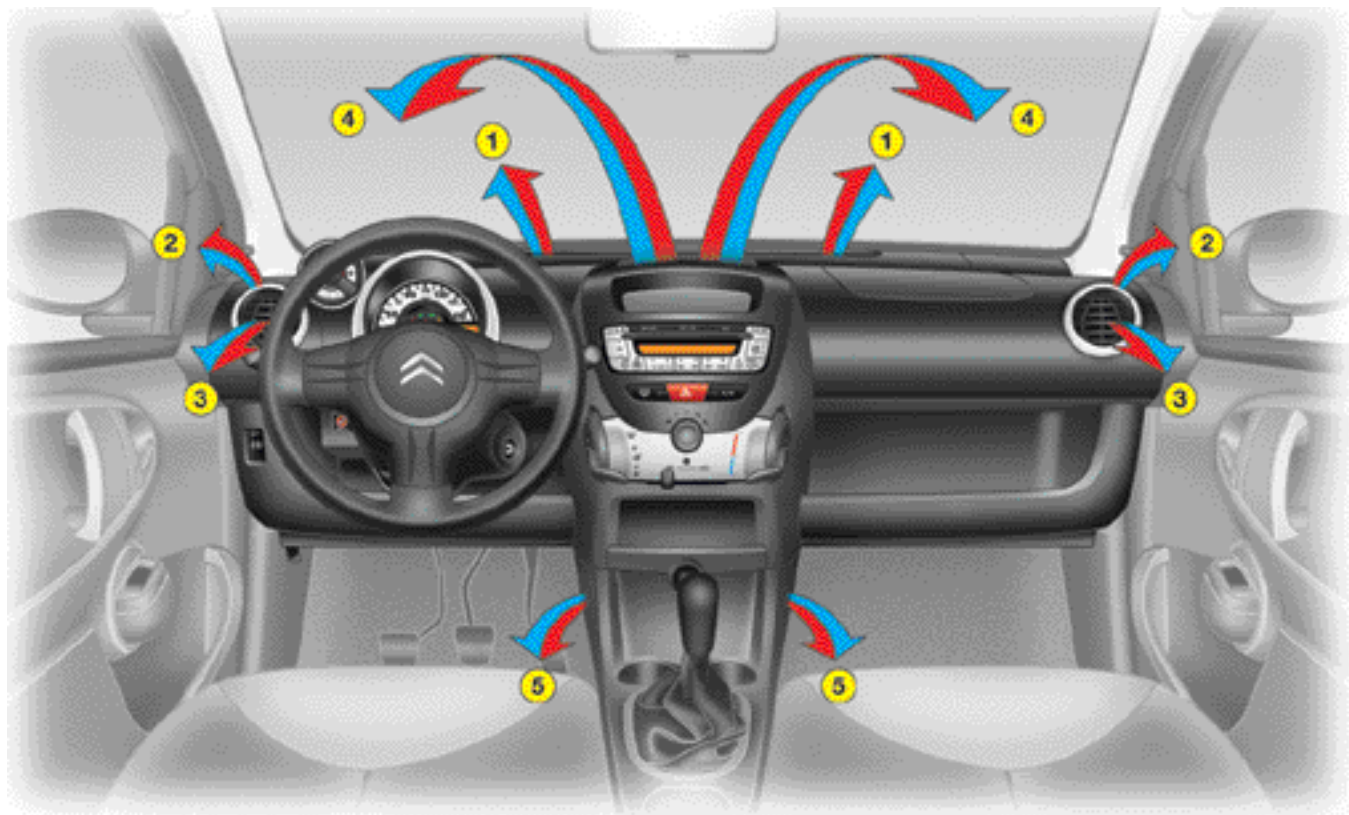



1196.1 VENTILATIE

1. Ventilatieopeningen voor het ontwasemen en ontdooien van de voorruit.
2. Ventilatieopeningen voor het ontwasemen en ontdooien van de portierruiten.
3. Zijventilatie-roosters.
4. Middelste ventilatie-rooster.
5. Ventilatie-roosters bij de voeten van de inzittenden.

Gebruikstips

- Zet de knop voor de luchttoevoer in een stand die hoog genoeg is om de lucht in het interieur voldoende te verversen.
- Kies een luchtverdeelstand die het best is afgestemd op uw behoefte en op de weersomstandigheden.
- Wijzig geleidelijk de temperatuurinstelling als u de atmosfeer in het interieur wilt veraangenamen.
- Zet de luchttoevoerknop in de stand voor buitenlucht, zodat de ruiten beter worden ontwasemd.
- Voor een gelijkmatige luchtverdeling dient u er op te letten dat het luchtinlaat-rooster bij de voorruit, de ventilatie-roosters en de kanalen voor de luchttoevoer naar en bij de voeten van de voor- en achterpassagiers niet worden afgesloten.
- Zorg ervoor dat het interieurfilter in goede staat verkeert. Raadpleeg het onderhoudsboekje.





VENTILATIE - VERWARMING AIRCONDITIONING



1107.1 AIRCONDITIONING

A. Aan-/uitzetten van de airconditioning

Druk, terwijl de motor aanstaat, op de toets: het lampje gaat branden.

Wanneer C in de stand "0" staat, is de airconditioning uitgeschakeld.

Voor het behoud van de goede werking van het systeem, is het raadzaam de airconditioning regelmatig te laten nakijken.

Het condenswater van de airco-installatie wordt via een speciale opening afgevoerd. Het is dan ook niet abnormaal als zich onder de stilstaande auto een plasje water vormt.

Om lekkages van de aircocompressor te voorkomen, adviseren wij om minstens één keer per maand de airconditioning aan te zetten.

Het gebruik van de airconditioning is het hele jaar door nuttig omdat het de luchtvochtigheid terugdringt en voorkomt dat de ruiten beslaan. Voor een doeltreffende werking van de airconditioning dient deze uitsluitend gebruikt te worden met gesloten ramen.

Als de auto enige tijd in de zon heeft gestaan, waardoor het in het interieur erg warm is, is het raadzaam eerst goed te ventileren door de ramen open te zetten en deze vervolgens te sluiten.

Wanneer de airconditioning in werking is, onttrekt deze energie aan de motor. Het brandstofverbruik neemt daardoor toe.

B. Temperatuur instellen

Draai de knop van blauw (koud) naar rood (warm) voor het instellen van de temperatuur.

C. Instellen van de hoeveelheid aangejaagde lucht

Draai bij aangezet contact aan de knop om de aanjager in een voor u aangename stand te zetten.





D. Recirculatie van de interieurlucht / aanvoer buitenlucht



In deze stand is het interieur afgesloten van van buiten afkomstige onaangename geuren of rook.

Wanneer u tijdens het gebruik van deze stand kortstondig de airconditioning aanzet, leidt dat tot een optimale klimaatbeheersing in uw auto.

Wanneer u de stand voor de recirculatie van de interieurlucht bij vochtig weer gebruikt, loopt u kans dat de ruiten beslaan.

Zet de knop **D**, zodra de omstandigheden dit toelaten, zo snel mogelijk in de stand voor de aanvoer van buitenlucht om te voorkomen dat de kwaliteit van de interieurlucht verslechtert.

Met de aanvoer van buitenlucht wordt voorkomen dat de voorruit en de portierruit beslaan.

E. Luchtverdeling instellen



Voorruit en zijruiten.

Snel ontdooien en ontwasemen van de voorruit en de portieruiten:

- zet de temperatuurknop **B** en de aanjagerknop **C** in de hoogste stand,
- zet de knop voor de luchttoevoer **D** in de stand voor luchttoevoer,
- druk op de toets **A** om de airconditioning aan te zetten.



Voorruit, portieruiten en voeten van de inzittenden.



Voeten van de inzittenden.

Aanbevolen stand voor wanneer de verwarming aan staat.



Voeten van de inzittenden, middelste ventilatieroosters en zijventilatieroosters.



Centrale ventilatieroosters en zijventilatieroosters. Aanbevolen stand voor wanneer de airconditioning aan staat.

U kunt de luchtverdeling ook in een tussenstand zetten.

F. Ontdooien van de achterrait



Druk bij draaiende motor op de toets **F**: het lampje gaat branden.

Het systeem zorgt ervoor dat de achterrait ontdooit.

U kunt het systeem uitschakelen door opnieuw op **F** te drukken.



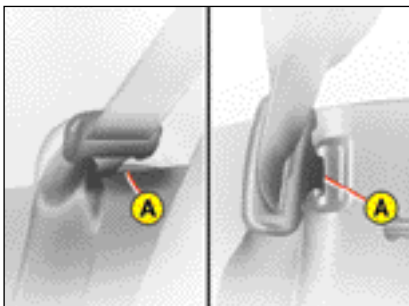

3-deurs

5-deurs

1051.1

AUTOGORDELS ACHTER

Berg de gespen van de gordels op door ze in de opening **A** te steken.



1247.1

ACHTERZITPLAATSEN**Neerklappen van de rugleuning in delen of als een geheel:**

Verricht deze handelingen met geopende achterklep, terwijl u achter de auto staat.

Neerklappen van de rugleuning:

- controleer of de autogordel zich naast de rugleuning bevindt,
- plaats de hoofdsteunen in de laagste stand (zie "hoofdsteunen achterin").
- trek aan de hendel(s) **B** (één voor elke stoel, twee voor de achterbank), die zich achter de rugleuning(en) aan kofferzijde bevinden, en klap de rugleuning neer.

**Terugplaatsen van de rugleuning in delen of als een geheel:**

- klap de rugleuning naar de achterzijde van de auto en controleer vervolgens of deze vergrendeld is in het verankeringspunt **C**.

Let erop dat de autogordels niet klem komen te zitten, met name tussen de rugleuning en het verankeringspunt **C.**

Controleer of de stoel c.q. achterbank goed vergrendeld is.





249.3 HOOFDSTEUNEN ACHTER

De hoofdsteunen achter zijn verwijderbaar en kunnen in twee standen worden gezet:

- omhoog, om ze te gebruiken.
- omlaag, als ze niet worden gebruikt.

Trek aan de hoofdsteun om hem omhoog te zetten.

Druk op de blokkeerpal **A** en duw de hoofdsteun vervolgens omlaag om hem omlaag te zetten.

Verwijderen:

- Kantel de rugleuning iets naar voren,
- Zet de hoofdsteun in de hoogste stand,
- Druk op de blokkeerpal **A** en trek de hoofdsteun gelijktijdig omhoog.

Terugplaatsen:

- Kantel de rugleuning iets naar voren,
- Steek de pennen van de hoofdsteunen in de openingen.

Druk op de blokkeerpal **A** om de hoofdsteun in de laagste stand te zetten.

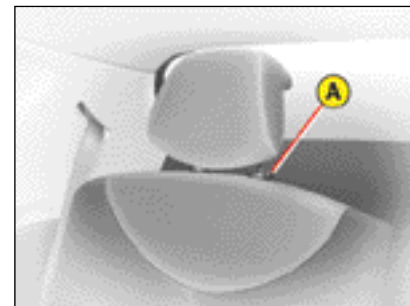

**200.4 ZIJRUITEN ACHTER (5-deurs)**

Trek aan de hendel en duw hem naar voren om de ruit open te zetten.

Trek de hendel naar achteren en duw hem vast om de ruit te sluiten.

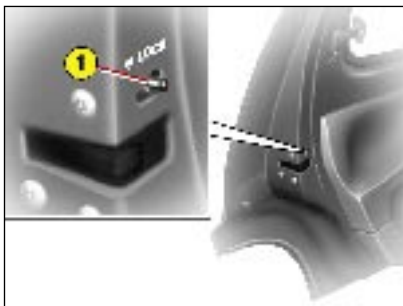
**176.7 KINDERSLOT**

Beide achterportieren zijn voorzien van een kinderslot om het openen van binnenuit te verhinderen.

Duw de knop **1** naar de buitenzijde van de auto.

Controleer na het aanzetten van het contact altijd de stand van het kinderslot.

1133.1

Airbag aan passagierszijde uitschakelen

In het belang van de veiligheid van het kind moet u te allen tijde de airbag van de passagiersstoel voorin uitschakelen, wanneer u op deze zitplaats een kinderzitje met de rug in de rijrichting plaatst.

Doet u dit niet, dan loopt het kind het risico ernstig of dodelijk gewond te raken, wanneer de airbag afgaat.

- Steek bij **afgezet contact** de contactsleutel in de sleutelschakelaar 1 voor het uitschakelen van de passagiersairbag. Draai de sleutel in de stand "**OFF**" en verwijder hem vanuit deze stand.

Wanneer de airbag in de stand "**OFF**" staat, zal deze niet afgaan bij een botsing.

Zet, zodra u het kinderzitje van deze zitplaats verwijdert, de airbag weer in de stand "**ON**" zodat deze opnieuw wordt geactiveerd en de veiligheid van de passagier in geval van een aanrijding wordt gewaarborgd.

Uitschakeling controleren

Het branden van dit lampje bij aangezet contact (2^e stand van de sleutel) duidt erop dat de airbag aan passagierszijde is uitgeschakeld (bediening in stand "**OFF**"). Gedurende de tijd dat de airbag is uitgeschakeld, brandt het lampje op het instrumentenpaneel.



VEILIG VERVOEREN VAN KINDEREN

1264.1 Kinderstoelen die bevestigd worden met de autogordel

De volgende tabel, die conform de Europese wetgeving is opgesteld (Richtlijn 2000/3), toont per zitplaats van de auto op welke manier er een kinderzitje kan worden geplaatst dat vastgezet kan worden met de autogordel en dat universeel gehomologeerd is voor een bepaalde gewichtsklasse.

Raadpleeg voor de veiligste installatiemogelijkheden voor kinderen het deel "Gebruiksvoorzorgen", hoofdstuk "Veilig vervoeren van kinderen" achterin het boekje.

T1264.1

Plaats(en)	Gewicht van het kind			
	< 10 kg en < 13 kg (groep 0 en 0+)	9 - 18 kg (groep 1)	15 25 kg (groep 2)	22 -36 kg (groep 3)
Zitplaats voorpassagier (a)	L1, L2	L5	L3, L4, L5	L3, L4, L5
Achterin	U	U	U	U

- (a): Als u een kinderzitje met de rug in de rijrichting op de passagiersstoel voorin plaatst, moet u de passagiersairbag uitschakelen.
Raadpleeg, voordat u het kind op de passagiersstoel rechtsvoor installeert, wat de geldende wetgeving in het desbetreffende land is m.b.t. het vervoeren van kinderen op deze zitplaats.
- U:** Zitplaats geschikt voor de montage van zowel een universeel kinderzitje met de rug in de rijrichting als een universeel kinderzitje met het gezicht in de rijrichting.
- L1 à L5:** Alleen de aangegeven categorieën kinderzitjes mogen voor deze zitplaatsen worden gebruikt.

Houd u stipt aan de montagevoorschriften van de fabrikant van het kinderzitje.

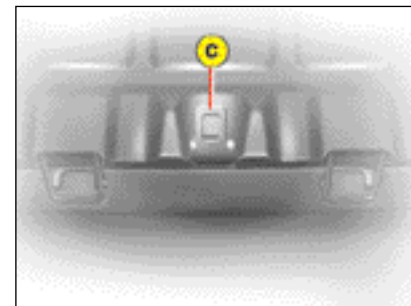
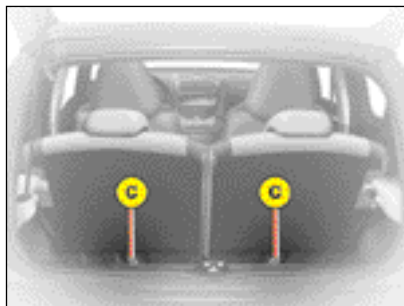
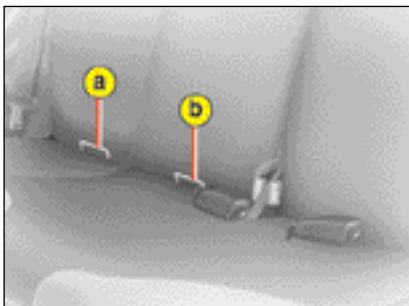

1316.1 ISOFIX bevestigingspunten en ISOFIX bevestigingsystemen

De achterstoelen (1) in uw auto zijn ieder afzonderlijk voorzien van reglementaire ISOFIX verankeringen.

Deze plaatsen zijn goedgekeurd volgens de meest recente regelgeving inzake ISOFIX.

Het gaat om drie ogen op elke zitplaats:

- twee onderste ogen **a** en **b**, die zich tussen de rugleuning en het zitgedeelte bevinden. Zij bevinden zich op ongeveer 28 cm van elkaar.
- een bovenste oog **c**, dat zich achter het zitgedeelte, onder de rugleuning bevindt.

ISOFIX kinderzitjes hebben twee sloten die men eenvoudig aan deze twee onderste ogen **a** en **b** kan verankeren.

Sommige ISOFIX kinderzitjes hebben een bovenste gordelgedeelte dat men kan bevestigen aan het bovenste ISOFIX oog **c**.

Voor het bevestigen van het bovenste gordelgedeelte licht u de hoofdsteun van de autostoel op en steekt u de haak tussen de twee geleidestangen. Bevestig vervolgens de haak aan het bovenste oog **c** en trek het bovenste gordelgedeelte strak.

Dit bevestigingssysteem is geschikt voor kinderen die minder dan 18 kg wegen.

In de tabel op de volgende bladzijde staan de ISOFIX zitjes die u in uw auto kunt installeren.

(1) De achterbank is niet voorzien van een ISOFIX verankeringen.



VEILIG VERVOEREN VAN KINDEREN

OVERZICHTSTABEL VOOR HET PLAATSEN VAN ISOFIX-KINDERZITJES.

Deze tabel, die conform de Europese wetgeving is opgesteld (ECE 16), toont per zitplaats voorzien van ISOFIX bevestigingen, op welke manier er een kinderzitje kan worden bevestigd.

Bij de universele en semi-universele ISOFIX kinderzitjes staat de ISOFIX lengtecategorie, aangeduid met de letter **A** of **G**, op het kinderzitje rechts van het ISOFIX logo.

T1316.1

Type ISOFIX kinderzitje	Gewicht van het kind/ leeftijdsindicatie									
	Minder dan 10 kg (groep 0) Tot 6 maanden		Minder dan 10 kg (groep 0) Minder dan 13 kg (groep 0+) Tot circa 1 jaar			9 t/m 18 kg (groep 1) van circa 1 t/m 3 jaar				
Type ISOFIX kinderzitje	Autoreiswieg*		"rug in rijrichting"			"rug in rijrichting"		"gezicht in rijrichting"		
Lengtecategorieën ISOFIX	F	G	C	D	E	C	D	A	B	B1
Universele en semi-universele ISOFIX kinderzitjes die gemonteerd kunnen worden op de Isifix zitplaatsen achterin	X		X	X		X	X	IUF		

IUF : Zitplaats geschikt voor het bevestigen van een universeel ISOFIX kinderzitje. ISOFIX kinderzitjes met het gezicht in de rijrichting, voorzien van een bovenste gordelgedeelte, dat bevestigd dient te worden aan het bovenste oog bij de ISOFIX zitplaatsen in de auto.

X : Zitplaats die niet geschikt is voor is voor het installeren van een ISOFIX kinderzitje voor de aangegeven lengtecategorie.

* De ISOFIX autoreiswieg dient aan de onderste ringen van een ISOFIX zitplaats bevestigd te worden en beslaat twee achterzitplaatsen.



VEILIG VERVOEREN VAN KINDEREN



1113.1 Wanneer een kinderzitje niet op de juiste wijze in de auto is gemonteerd, loopt het kind gevaar in geval van een aanrijding. ISOFIX bevestigingssystemen beperken het risico van een verkeerde montage. ISOFIX bevestigingssystemen staan garant voor een betrouwbare, stevige en snelle montage van een kinderzitje in uw auto.

Houd u in alle gevallen strikt aan de montagevoorschriften van de fabrikant van het kinderzitje.



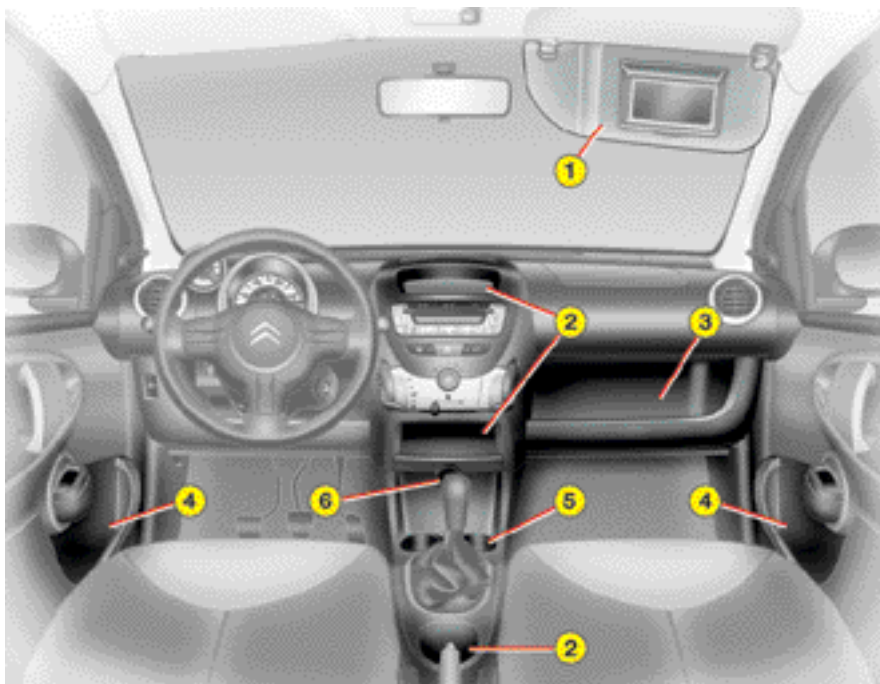

1242.1 VOORZIENINGEN VOORIN

1. Zonneklep

Beide zonnekleppen zijn voorzien van een afdekbaar make-upspiegeltje en een (parkeer)kaarthouder.

2. Bergruimte

3. Open handschoenenkastje

4. Opbergvakken in de portieren

Let er bij het openen van een portier op dat er geen voorwerpen uit de vakken steken.

5. Bekerhouder

6. 12-volts stopcontact voor accessoires

Het stopcontact wordt gevoed vanaf de accessoirestand van de contactsleutel (1^e stand).



1243.1 VOORZIENINGEN IN HET ACHTERCOMPARTIMENT

Hoedenplank

Verwijderen:

- maak de hoedenplank bij **A** los,
- druk de hoedenplank vanaf de onderkant uit de bevestigingen,
- licht de hoedenplank iets op en houd hem een beetje schuin om hem te verwijderen.

U kunt de hoedenplank op de volgende manieren opbergen:

- achter de achterzitplaatsen,
- plat in de koffer.



1231.2 ALGEMENE FUNCTIES

**Aan/uit**

Druk, wanneer de contactsleutel in de stand voor accessoires staat of bij aangezet contact, op de toets **A** om de autoradio aan of uit te zetten.

Wanneer de motor is afgezet, schakelt de radio automatisch binnen circa 30 minuten uit.

TIJD INSTELLEN

Druk minimaal twee seconden op de toets **J** zodat de tijd knipperend wordt weergegeven:



- druk, voor het instellen van de uren, op de toets **H**,
- druk, voor het instellen van de minuten, op de toets **I**.

Indien u enkele seconden niets doet, verlaat u automatisch de stand voor het instellen van de tijd.

VOLUME INSTELLEN

Druk verscheidene keren achter elkaar op de bovenkant van de toets **T** om het geluid van de autoradio harder te zetten, of op de onderkant van de toets om het geluid zachter te zetten.

AUDIO-INSTELLINGEN

Druk verscheidene keren achter elkaar op de bovenkant van de toets **J** voor het verkrijgen van de functie voor het instellen van de lage tonen (**BASS**), hoge tonen (**TREB**), balans voor/achter (**FAD**), of balans links/rechts (**BAL**).



Zodra de functie verschijnt, kunt u instellen met de toetsen **H** en **I**.

Indien u enkele seconden niets doet, verlaat u automatisch de stand voor het instellen.

RADIO**Opmerkingen over de radio-ontvangst.**

Uw autoradio heeft te maken met andere ontvangstcondities dan uw radio thuis. Zowel op de AM-band als op de FM-band komen diverse storingen voor, die niets te maken hebben met de kwaliteit van uw autoradio, maar met de aard en de verspreiding van de zendsignalen.

Op de AM-band kunt u te maken hebben met storingen als u een hoogspanningsmast passeert, onder een brug door rijdt of door een tunnel gaat.

Op de FM-band kunnen storingen worden veroorzaakt doordat de zender te ver weg ligt, het signaal gehinderd wordt door een obstakel (berg, heuvel, gebouw, enz.) of doordat u zich in een zogenaamd schaduwgebied bevindt (buiten het bereik van de zender).





Stereo-ontvangst

Wanneer de autoradio een zender ontvangt die in stereo uitzendt, dan wordt het geluid automatisch in stereo weergegeven en verschijnt "**ST**" op het display. Mocht de ontvangst slechter worden, dan schakelt de radio automatisch over op mono-weergave.

Radioweergave vervangen

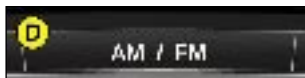

Druk op de toets **D**.

Een frequentieband kiezen

Door achtereenvolgens op de toets **D** te drukken, kunt u kiezen uit de frequentiebanden FM1, FM2, FM3 en AM.

Automatisch zoeken naar zenders



Druk twee keer op de toets **S** om het volgende station te ontvangen.

Wanneer u kort op de toets **S** drukt, is elk op de FM-golfband beschikbaar radiostation drie seconden te horen. Wilt u deze scanfunctie stoppen, druk dan opnieuw op de toets **S**.

Als u het programma voor verkeersinformatie **TA** heeft gekozen, worden alleen zenders weergegeven, die dit type informatie uitzenden.

Handmatig zoeken van stations



Druk kort op een van de toetsen **H** of **I** voor het zoeken naar zenders met een hogere c.q. lagere frequentie, welke weergegeven worden op het display.

Indien u de toets voor de betreffende richting ingedrukt houdt, zoekt de radio ononderbroken naar een andere

frequentie.

Het zoeken stopt zodra u de toets loslaat.

Handmatig programmeren van zenders

Kies de gewenste zender.

Druk meer dan twee seconden op een van de toetsen "**1**" t/m "**6**".

Wanneer u een geluidssignaal hoort, is de zender vastgelegd.

Automatisch opslaan van FM-zenders (autostore)



Druk op de toets **E**.

Uw autoradio slaat automatisch zes zenders met de beste ontvangst voor

het gebied waar u zich bevindt op, op zowel de **AM**- als de **FM**-band. Deze zenders worden opgeslagen op de golfbanden **AM** en **FM3**. Wanneer de radio klaar is met zoeken, hoort u twee geluidssignalen.

Indien er geen zes zenders gevonden kunnen worden, blijven de resterende geheugenplaatsen leeg: elke lege geheugenplaats wordt d.m.v. drie streepjes op het display van de autoradio weergegeven.

Oproepen van geprogrammeerde zenders

Wanneer u kort op een van de toetsen **1** t/m **6** drukt wordt de corresponderende zender binnen de betreffende golfband opgeroepen.



RDS-SYSTEEM

Gebruik van de zendervolfunctie AF (alternatieve frequentie) op FM



Dankzij het **RDS-systeem (Radio Data System)** kunt u hetzelfde radiostation blijven beluisteren, wat de frequentie ook maar is, waar u zich ook maar bevindt. De autoradio zoekt namelijk permanent naar de frequentie die de beste ontvangst biedt voor het door u beluisterde radiostation.

Indien u verscheidene malen achtereenvolgens op de toets **G** drukt, zet u deze functie aan of uit.

Het display geeft het volgende weer:

- "**AF**" indien de functie actief is
- "**AF REG**" indien de functie actief is op regionaal niveau.

Indien de functie niet actief is, wordt "AF" knipperend weergegeven.

Zendervolgsysteem op regionaal niveau (REG)

Bepaalde zenders maken deel uit van een netwerk waarbij regionale programma's in verschillende regio's die door het netwerk bediend worden te beluisteren zijn. Het regionaal volgsysteem zorgt ervoor dat u naar een bepaald programma kunt blijven luisteren.

Automatisch zoeken naar programmatype (PTY)



Met deze functie kunt u zenders beluisteren die programma's uitzenden met een bepaald thema (NIEUWS, SPORT, PRAATPROGRAMMA'S, POP, KLASSIEKE MUZIEK).

Druk, terwijl u afgestemd heeft op **FM**, op de toets **K**:

- "**no pty**" verschijnt op het display,
- druk vervolgens kort op de toets **K** om een programmatype te vervangen.

Wanneer u vervolgens enkele seconden niets doet, wordt uw keuze vastgelegd.

Verkeersinformatie (TA)

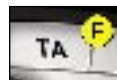

Wanneer u enkele achtereenvolgende keren op de toets **F** drukt, zet u deze functie aan of uit. Als u heeft afgestemd op FM, toont het display:

- "**TP**" of "**TP EON**": de radio zendt een programma uit, dat voorafgaat aan verkeersinformatie.
- "**TA**" of "**TA EON**": het programma dat de radio uitzendt, is onderbroken vanwege verkeersinformatie.

Wilt u de verkeersinformatie afbreken, dan drukt u op de toets **F**.

EON-systeem

Dit systeem vormt een netwerk van radiostations. Het systeem zorgt ervoor dat u verkeersinformatie van een ander dan het door u beluisterde radiostation kunt ontvangen, doordat beide stations deel uitmaken van hetzelfde netwerk. U schakelt dit systeem in, wanneer u de functie voor verkeersinformatie **TA** activeert.

Opmerking: het volume van de verkeersinformatie staat los van het volume van de autoradio. U kunt het regelen met behulp van de volumeregelpknop tijdens de verkeersinformatie. Het volume wordt dan vastgelegd en automatisch gebruikt bij de eerstvolgende uitzending van verkeersinformatie.

"AUX"-ingang



De radio beschikt over een "**AUX**"-ingang voor het aansluiten van losse apparatuur (bijvoorbeeld een MP3-speler) met behulp van een audio-verbindingssnoetje.

Sluit de apparatuur aan en druk op **C**.

Via de toetsen van de autoradio kunt u het volume en overige audio-instellingen regelen.

Voor het verlaten van de **AUX**-weergave, drukt u op **AM/FM**.



CD-SPELER

Cd-speler kiezen



Zodra u een cd met het label naar boven in het apparaat steekt, schakelt het apparaat automatisch over op cd-weergave.

Indien zich al een cd in het apparaat bevindt, drukt u op de toets **C**.

Een CD uitwerpen



Druk op de toets **B** om de cd uit tewerpen.

Volgende/vorige cd-track kiezen



Druk op de toets **H**, indien u naar de volgende cd-track wilt gaan.

Druk op de toets **I** om terug te keren naar het begin van de beluisterde track of om de vorige track te kiezen.

Versneld beluisteren



Houd de toets **N** of **O** ingedrukt voor versneld beluisteren in voorwaartse c.q. achterwaartse richting.

Zodra u de toets loslaat, stopt de functie voor het versneld beluisteren.

Shuffle (RAND)



Druk, na het kiezen van de cd-weergave, op de toets **L**. De tracks van de cd worden vervolgens in een willekeurige volgorde weergegeven. Bij nogmaals drukken op **L** worden de tracks weer weergegeven in de normale volgorde.

De shuffle-functie wordt elke keer dat u het apparaat uitschakelt opgeheven.

Track herhalen (RPT)

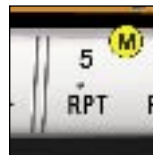

Indien u de weergegeven track opnieuw wilt horen, drukt u op de toets **M**. Wilt u deze herhaalfunctie opheffen, dan drukt u opnieuw op de toets **M**.

Introscan (SCAN)



Druk op de toets **S**, wanneer u het begin van elke track van de weergegeven cd wilt beluisteren.

Het gebruik van gekopieerde cd's kan storingen veroorzaken.





CD-WISSELAAR

1233.1 CD-WISSELAAR (beschikbaar als accessoire)

Deze bevindt zich onder de stoel van de voorpassagier en biedt plaats voor zes cd's.

Verwijder het magazijn van de cd-wisselaar vanaf de achterkant van de stoel om er cd's in te plaatsen. Zorg ervoor dat het cd-label naar boven is gericht.

Cd-wisselaar kiezen



Druk op de toets **C**.

Een CD kiezen



Druk op de toets **P** of **Q** van de autoradio om de vorige c.q. volgende cd te kiezen.

Vorige/volgende cd-track kiezen



Druk op de toets **H**, indien u naar de volgende cd-track wilt gaan.

Druk op de toets **I** om terug te keren naar het begin van de beluisterde track of om de vorige track te kiezen.

Versneld beluisteren

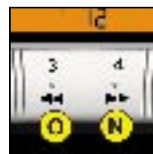

Houd de toets **N** of **O** ingedrukt voor versneld beluisteren in voorwaartse c.q. achterwaartse richting.

Zodra u de toets loslaat, stopt de functie voor het versneld beluisteren.

Shuffle (RDM)



Houd, na het kiezen van de cd-wisselaar, de toets **L** twee seconden ingedrukt. De tracks van de beluisterde cd worden vervolgens in een willekeurige volgorde weergegeven. Bij nogmaals twee seconden drukken op **L** worden de tracks weer weergegeven in de normale volgorde.

Een cd herhalen (RPT)

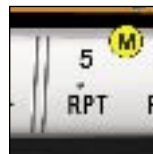

Indien u de weergegeven cd opnieuw wilt beluisteren, houdt u de toets **M** ingedrukt.

Om deze herhaalfunctie op te heffen, drukt u opnieuw op de toets **M**.

Introscan (SCAN)



Druk op de toets **S**, wanneer u het begin van elke track van de weergegeven cd wilt beluisteren.

Het gebruik van gekopieerde cd's kan storingen veroorzaken.



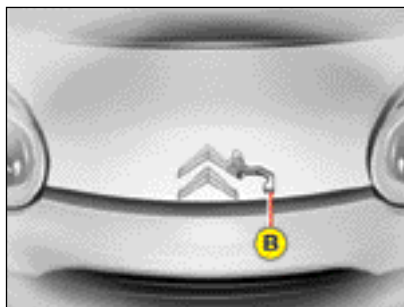
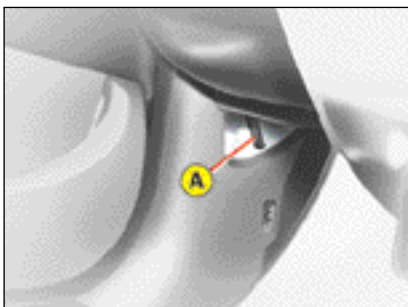

11140.1 OPENEN VAN DE MOTORKAP

Van binnenuit: trek, bij openstaand linker voorportier, hendel **A** onder het dashboard naar u toe.

Van buitenaf: druk tegen de pal **B** en licht de motorkap op.

Motorkapsteun

Plaats de motorkapsteun om de motorkap open te houden.

Sluiten

Plaats, alvorens u de motorkap sluit, de motorkapsteun terug in de houder.

Laat de motorkap zakken en laat hem op het laatst los zodat hij in het slot valt. Controleer of hij goed vergrendeld is.

**Controleer of de motorkap goed vergrendeld is.
Mijd het openen van de motorkap bij harde wind.**



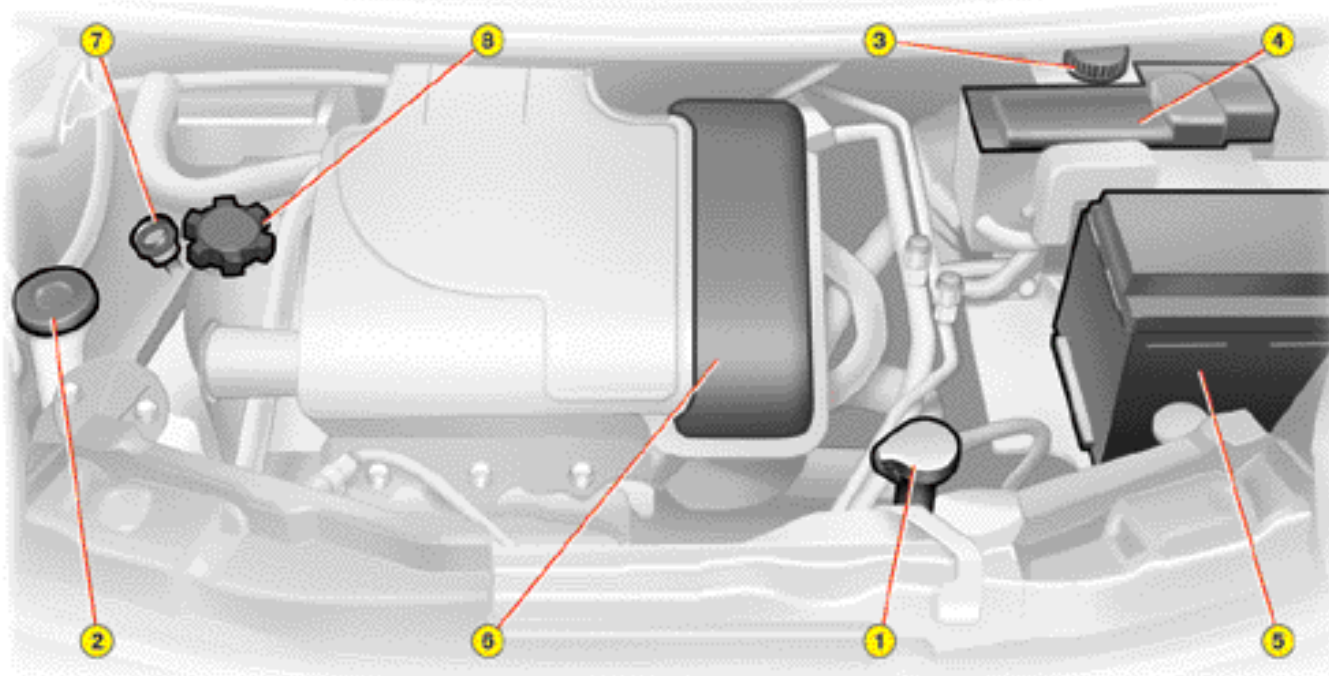

125.5 **1 LITER BENZINEMOTOR**

- | | |
|------------------------------|--------------------------|
| 1. Reservoir koelvloeistof | 5. Accu |
| 2. Reservoir ruitensproeiers | 6. Luchtfiler |
| 3. Remvloeistofreservoir | 7. Motoroliepeilstok |
| 4. Zekeringkast | 8. Motorolie (bij)vullen |

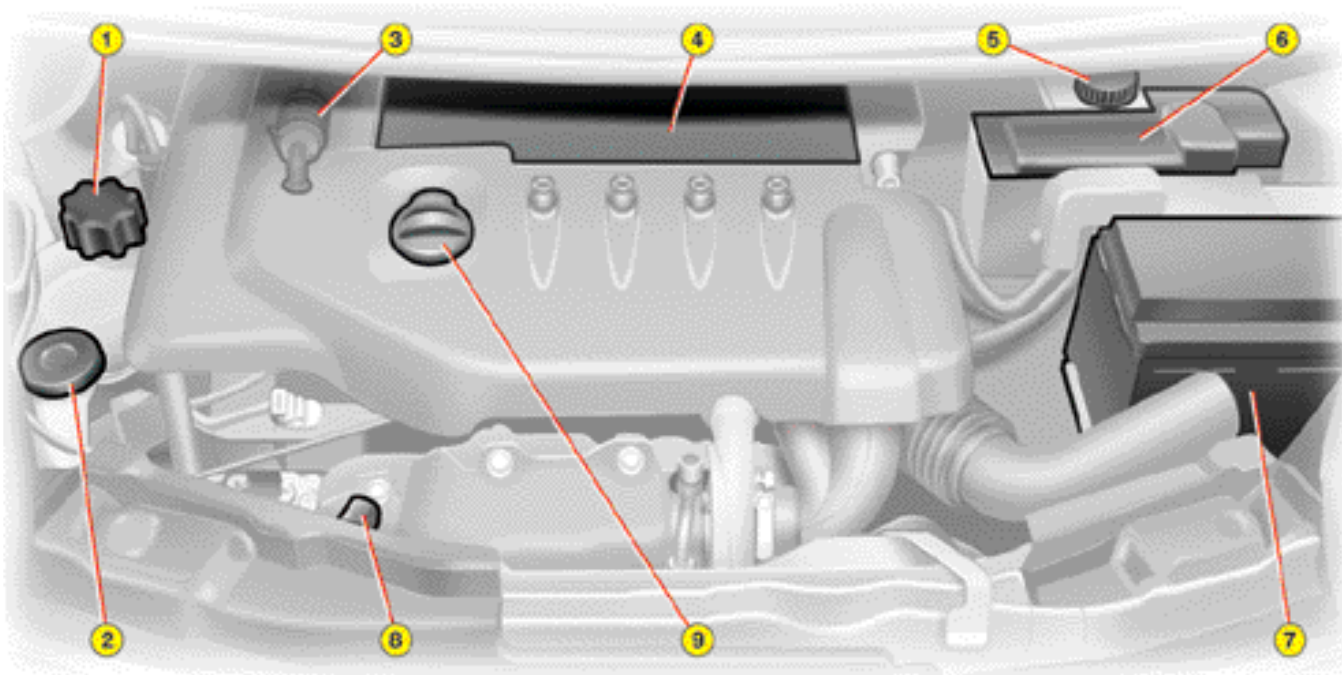

131.17

1,4 LITER HDI TURBODIESELMOTOR

- | | |
|------------------------------|---------------------------|
| 1. Reservoir koelvloeistof | 5. Reservoir remvloeistof |
| 2. Reservoir ruitensproeiers | 6. Zekeringkast |
| 3. Handopvoerpomp | 7. Accu |
| 4. Luchtfilter | 8. Motoroliepeilstok |
| | 9. Motorolie (bij)vullen |



1197.1 CONTROLE VAN DE NIVEAUS

Olieniveau

Controleer regelmatig het oliepeil en vul de olie, indien nodig, tussen twee olieverseringsbeurten bij.

Controleer de olie met de oliepeilstok, terwijl de auto horizontaal staat en de motor koud is.

Oliepeilstok

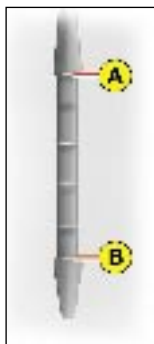

De oliepeilstok bevat twee niveau-streepjes:

A = maximum

B = minimum

Komt de olie voorbij het streepje **A**, raadpleeg dan een CITROËN erkend bedrijf.

Het olieniveau dient tussen **A** en **B** te liggen.

Om de betrouwbaarheid van de motor en het emissiesysteem te waarborgen, is het gebruik van toevoegingen aan de motorolie niet toegestaan.

Raadpleeg het onderhoudsboekje.

Remvloeistofniveau

Houd u voor het verversen van de remvloeistof aan de onderhoudsintervallen, zoals aangegeven in het onderhoudsboekje van de constructeur.

Gebruik uitsluitend de door de constructeur voorgeschreven remvloeistof.

Koelvloeistofniveau

Wanneer de motor warm is, wordt de koelvloeistof temperatuur geregeld door de koelventilator. Deze kan ook bij afgezet contact in werking treden; aangezien bovendien de koelvloeistof onder druk staat, dient u minstens een uur te wachten na afzetten van de motor, voordat u ingrepen aan de auto verricht.

Om elk risico van brandwonden uit te sluiten, moet u de dop eerst een kwartslag losdraaien, om de druk in het circuit te doen dalen. Als de druk gedaald is, kunt u de dop verwijderen en het niveau bijvullen.

Gebruik uitsluitend de voor uw auto voorgeschreven koelvloeistof.

Doet u dat niet, dan loopt u het risico dat de motor ernstig beschadigd raakt.



244.7 BRANDSTOFTANK LEEG (DIESEL)

Als bij een lege brandstoftank de motor stilvalt, kunt u deze weer starten door de handpomp minstens tien keer te bedienen om zodoende nog een korte afstand verder te rijden.

In het geval van een lege brandstoftank moet het brandstofsysteem worden ontvlucht:

- Vul de brandstoftank met minimaal vijf liter diesel,
- Bedien de handpomp van de ontvluchting minimaal 10 keer. De handpomp bevindt zich onder de afdekkap, die eerst moet worden losgemaakt en verwijderd,
- Houd de sleutel in de stand "starten" tot de motor aanslaat.

Opmerkingen: Als de sleutel in de stand "starten" gehouden wordt en de motor na 15 seconden nog niet is aangeslagen, bedien dan de handpomp van de ontvluchting nog 15 keer en probeer het opnieuw.

Als het waarschuwinglampje van de emissieregeling is gaan branden, gaat dit na een tijdje rijden met de auto weer uit.



T2006.1	Ruitensproeiervloeistof	2,5 liter
---------	--------------------------------	-----------

T2006.1	Type motor	Hoeveelheid motorolie (in liters) (1)
	Motor 1i	3,2
	Motor HDI	3,8



1156.1 **ACCU****De accu opladen met een acculader:**

- neem de accupolen los,
- houd u aan de instructies van de fabrikant van de acculader,
- sluit de accu weer aan, te beginnen bij de (-)pool,
- controleer of de polen en klemmen schoon zijn. Als ze gecorrodeerd zijn, dient u ze los te nemen en schoon te maken (witte of groene aanslag).

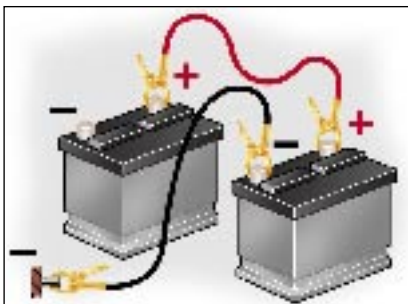
**Starten met een andere accu:**

- sluit de rode kabel aan op de (+)polen van de twee accu's,
- sluit een uiteinde van de groene of zwarte kabel aan op de (-)pool van de extra accu,
- sluit het andere uiteinde van de groene of zwarte kabel aan op een massapunt van de auto met pech, zo ver mogelijk van de accu verwijderd,
- stel de startmotor in werking, laat de motor draaien,
- wacht tot de motor is teruggevallen naar het stationaire toerental en neem de kabels los.

Het is raadzaam om, wanneer u de auto een maand of langer niet gebruikt, de accu los te nemen.

Wanneer u de accu losneemt, moet u na afzetten van het contact eerst 2 minuten wachten.

Neem de accupolen niet los als de motor nog draait.

Laad nooit een accu op, zonder dat u eerst de accupolen heeft losgenomen.

Sluit de ramen en de portieren, voordat u de accu losneemt.

Zet na het weer aansluiten van de accu het contact aan en wacht één minuut voordat u de motor start, om de elektronische systemen de tijd te gunnen zich te resetten.

Mochten na deze verrichting toch nog kleine storingen optreden, raadpleeg dan een CITROËN erkend bedrijf.





055.22

ZEKERINGEN VERVANGEN

De zekeringkasten bevinden zich in het dashboard en onder de motorkap naast de accu.

Vervangen van een zekering

Voordat u een zekering vervangt, dient u eerst de oorzaak van de storing op te sporen en te (laten) verhelpen.

☞ Gebruik de speciale tang **A** die zich in de zekeringkast onder de motorkap bevindt.

Vervang een defecte zekering altijd door een zekering met dezelfde stroomsterkte (dezelfde kleur).

Goed**Defect****Tang A****Zekeringkasten dashboard**

Deze bevinden zich aan weerszijden van het instrumentenpaneel onder de behuizing.

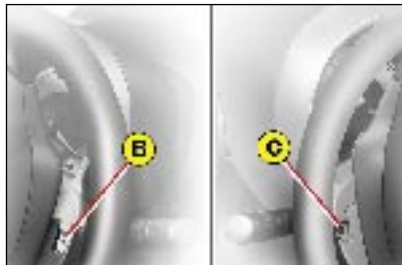

☞ Draai het stuurwiel naar links en verwijder de bout **B**.

☞ Draai het stuurwiel naar rechts (haal het stuurwiel eerst met de sleutel van het stuurslot) en verwijder de bout **C**.



☞ Draai de bout **D** aan de achterzijde van de toerenteller gedeeltelijk los.

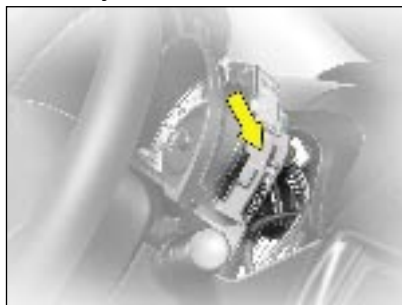

☞ Trek indien nodig de behuizing van het instrumentenpaneel en de toerenteller omhoog om bij de aan weerszijden geplaatste zekeringen te kunnen komen.

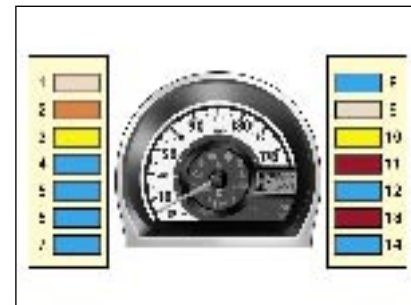

ZEKERINGTABEL

Zekeringen in het dashboard

Zekering	Ampère	Funcities
1	10 A	Remlichten
2	25 A	Centrale vergrendeling
3	20 A	Achterraut- en buitenspiegelverwarming
4	7,5 A	Achterlichten
5	7,5 A	Diagnoseaansluiting
6	7,5 A	Mistachterlicht - Instrumentenpaneel
7	7,5 A	Achterraut- en buitenspiegelverwarming
8	7,5 A	Motormanagementcomputer
9	10 A	Voeding tankvlotterelement
10	20 A	Ruitenwissers
11	15 A	Accessoires - 12V-aansluiting
12	7,5 A	Achterraut- en buitenspiegelverwarming - ABS - relais koelventilatorunit - ruitenwissers vóór en achter
13	15 A	Airbagcomputer - motormanagementcomputer - computer startblokkering - bobine
14	7,5 A	Airconditioning

Let op: raadpleeg voor de ruitenwissers en elektrisch bediende ruiten een CITROËN erkend bedrijf.

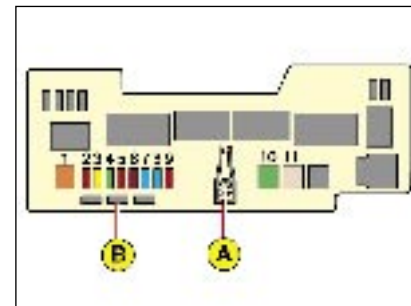
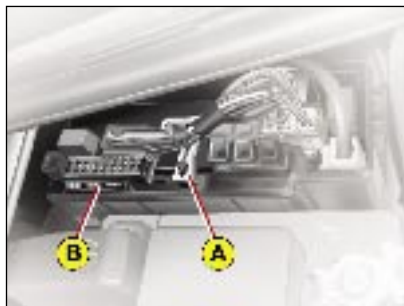

Zekeringkast motorruimte

☞ Maak het deksel los door rechts op de nok **E** te drukken om bij de zekeringen te komen.

De tang **A** en de reservezekeringen **B** zijn aan de voorzijde van de zekeringkast bevestigd.

Sluit na de werkzaamheden het deksel zorgvuldig.



ZEKERINGTABEL

Zekeringen onder de motorkap

T055.22

Zekering	Ampère	Funcities
1	50 A	SensoDrive transmissie - Koelventilatorunit (diesel)
2	10 A	Koplampen
	30 A	Koplampen met appèllichten
3	25 A	ABS-computer
4	30 A	Voeding contactslot
5	10 A	Alarmknipperlichten
6	10 A	Koplampen
7	15 A	Plafondlamp
8	15 A / 25A	Motormanagementcomputer benzine/diesel
9	10 A	Claxon
10	30 A	Koelventilatorunit (benzine)
11	40 A	ABS

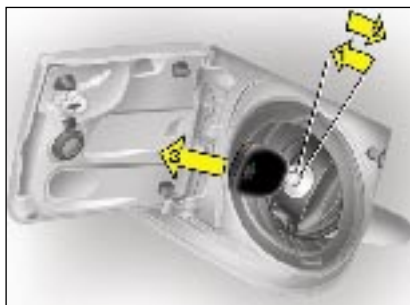

Wanneer bij het tanken de brandstoftank vol raakt, slaat het tankpistool automatisch af. Nadat het tankpistool drie keer achter elkaar is afgeslagen, moet u beslist niet doorgaan met tanken, aangezien anders storingen kunnen ontstaan.

☞ Schroef na het tanken de dop goed op de tank, helemaal naar rechts, tot hij vastklikt. Sluit vervolgens de brandstoftankklep.

Let op: na een brandstofpech (zie bladzijde "Niveaus"), kan het lampje van het emissiesysteem in het instrumentenpaneel gaan branden. Na enkele keren starten, dooft het lampje automatisch.

1163.1 BRANDSTOF TANKEN

Zorg dat de auto stilstaat en de motor is afgezet

- ☞ Open de brandstoftankklep.
- ☞ Steek de sleutel in het tankdopslot en draai hem iets naar links en vervolgens terug rechts.
- ☞ Verwijder de sleutel.
- ☞ Schroef de dop los.

Aan de binnenkant van de brandstoftankklep zit een sticker met waarop het te tanken brandstoftype staat vermeld.



LOODVRIJE BENZINE



DIESEL

De inhoud van de brandstoftank bedraagt circa 35 liter.

2009.1

LET

Mocht u per ongeluk de verkeerde brandstof hebben getankt, dan moet eerst de brandstoftank worden afgetapt, alvorens u de motor start.



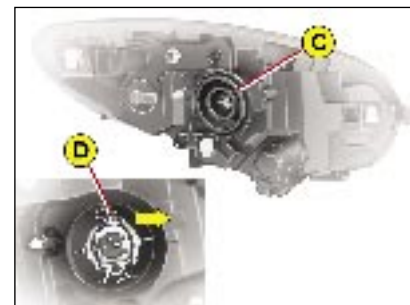
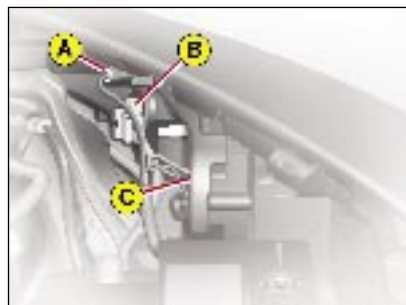

LAMPEN VERVANGEN

Koplampen

1. Parkeerlicht
2. Richtingaanwijzers
3. Dimlicht/grootlicht

Opmerking: Bij bepaalde weersomstandigheden (lage temperatuur, vochtig weer), kan aan de binnenzijde van de lamp enige condensvorming optreden. Deze verdwijnt zodra de lampen enige tijd branden.

1. Parkeerlicht (W5 W)

- ☞ Draai de lamphouder **A** een kwartslag en verwijder deze.
- ☞ Vervang de lamp.

2. Richtingaanwijzers (PY 21 W amberkleurig)

- ☞ Draai de lamphouder **B** een kwartslag en verwijder de lamp.
- ☞ Draai de lamp een kwartslag.
- ☞ Vervang de lamp.

3. Dimlicht/grootlicht (H4 - 60/55 W)

- ☞ Neem de stekker los.
 - ☞ Verwijder het rubber **C**.
 - ☞ Duw de borglip **D** opzij.
 - ☞ Verwijder de lamphouder en vervang de lamp.
 - ☞ Plaats de lamphouder, de borglip en het rubber terug.
- Neem bij vragen contact op met een CITROËN erkend bedrijf.

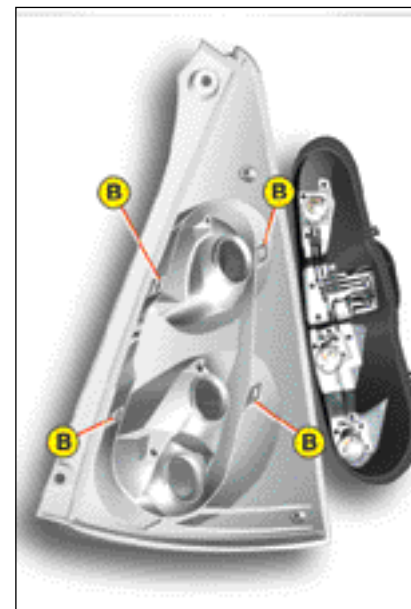
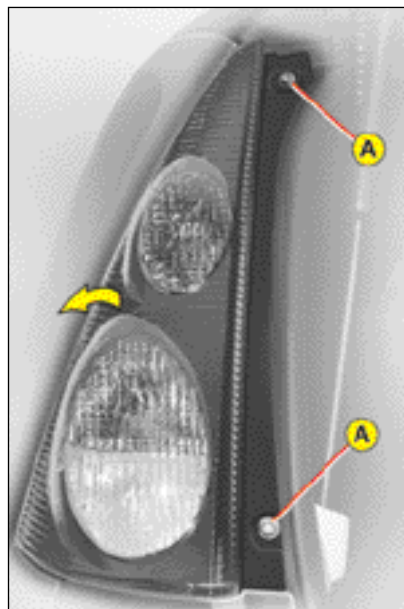
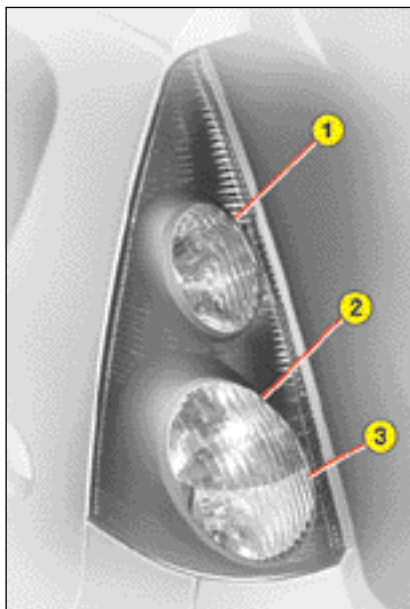

057.24 **Achterlichten**

1. **Remlichten/achterlichten (P 21/5 W)**
2. **Richtingaanwijzers (P 21 W)**
3. **Achteruitrijlicht (P 21 W), rechts**
Mistachterlicht (P 21 W), links

Deze 3 lampen kunt u vervangen door de achterlichtunit te verwijderen:

- ☞ Open de achterklep,
- ☞ Draai de twee bevestigingsmoeren **A** van de achterlichtunit los,
- ☞ Verwijder het achterlicht door deze naar buiten te trekken,
- ☞ Maak de bedrading los,

- ☞ Druk de vier borglippen **B** uit elkaar en verwijder de lamphouder,
- ☞ Verwijder en vervang de defecte lamp.

Opmerking:

Monteer alles in omgekeerde volgorde van het verwijderen en let er op dat de lamphouder, de borglippen en de achterlichtunit goed worden geplaatst.



**Kentekenplaatverlichting
(W 5 W)**

- ☞ Steek uw hand onder de bumper.
- ☞ Draai de lamphouder een kwartslag en verwijder deze.
- ☞ Vervang de defecte lamp.

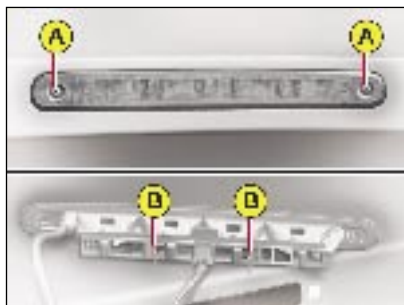
**204.13 Derde remlicht
(4 lampen W 5 W)**

- ☞ Draai de 2 schroeven **A** los.
- ☞ Verwijder de lichtunit door de twee lippen **B** naar binnen te drukken.
- ☞ Neem de stekker en de slang van de ruitensproeier achter los.
- ☞ Verwijder de lamphouder.
- ☞ Verwijder en vervang de defecte lamp.

Monteer alles in de omgekeerde volgorde; let er op de lampunit juist op de afdichting te monteren en de slang van de ruitensproeier goed aan te sluiten.

Draai, om te voorkomen dat het lampglas barst of breekt, de schroeven niet strakker aan dan nodig is.

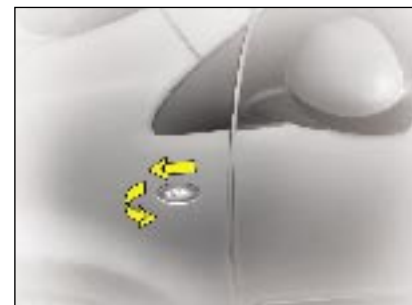
**056.14 Zijknipperlichten (WY 5 W
amberkleurig)**

- ☞ Druk het zijknipperlicht naar voren en trek het geheel los.
- ☞ Draai de lamphouder een kwartslag en verwijder deze.
- ☞ Vervang de lamp.



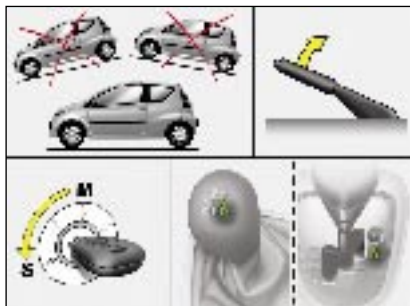

058.22 WIEL VERWISSELEN

Parkeren van de auto

- ☞ Zet de auto, voor zover mogelijk, op een horizontale, stabiele en stroeve ondergrond.
- ☞ Trek de handrem aan, zet het contact af en schakel de eerste versnelling of de achteruit in (stand **N** bij de SensoDrive versnellingsbak).

Toegang tot het reservewiel en de krik in de bagageruimte

- ☞ Verwijder de mat en de kunststof afdekplaat.

Beschikbaar gereedschap

Het volgende gereedschap bevindt zich in een houder in het reservewiel:

1. Wielsleutel.
2. Krik met slinger.
3. Uitneembaar sleepoog.

Bandenspanning

De bandenspanning staat vermeld op de sticker aan de binnenzijde van de portierstijl aan bestuurderszijde. Zie "Identificatie" en "Gebruiksvoorzorgen".





Wiel demonteren

- ☞ Verwijder de wioldop.
- ☞ Draai de wielbouten iets los met de wielsleutel 1.
- ☞ Plaats de krik 2 onder één van de 4 daarvoor bestemde kriksteunpunten A bij het te verwisselen wiel onder de auto.
- ☞ Draai de krik 2 uit tot de voet van de krik steunt op de grond. Controleer of de as van het uiteinde van de krik loodrecht op het kriksteunpunt A staat.
- ☞ Krik de auto op.
- ☞ Verwijder de wielbouten en het wiel.

Wiel monteren

- ☞ Breng het wiel aan.
- ☞ Draai de wielbouten handvast.
- ☞ Draai de wielbouten met de sleutel 1 enigszins vast.
- ☞ Laat de krik zakken en verwijder deze vervolgens.
- ☞ Draai de wielbouten vast met de sleutel 1.
- ☞ Breng de wioldop aan.
- ☞ Berg het gereedschap en het wiel op in de bagageruimte.

Ga nooit onder een auto liggen die alleen op de krik steunt (gebruik bokken).

Na het verwisselen van het wiel:

- Laat zo snel mogelijk het aanhaalmoment van de wielbouten en de bandenspanning van het reservewiel controleren.
 - Laat de lekke band zo spoedig mogelijk repareren monteer het originele wiel daarna weer onder de auto.
- Raadpleeg een CITROËN erkend bedrijf.**





1075.1

Wanneer uw auto niet voorzien is van een reservewiel, bevindt zich een bandenreparatiespuitbus - voor provisorisch repareren - in de koffer.

Gebruik van de bandenreparatiespuitbus

Zie ook de gebruiksinstructies op de spuitbus.

- Verwijder, indien mogelijk, het voorwerp dat het gat heeft veroorzaakt.
- Zorg ervoor dat het wiel zo geplaatst is dat het ventiel zich op de plaats van het cijfer 2 of 10 van een klok bevindt.
- Schud de spuitbus flink en verwarm deze met uw handen, als het koud is.
- Houd met de ene hand het ventiel dat uit de velg komt vast en schroef er met de andere hand het aansluitstuk van de spuitbus op. Houd beide aansluitingen in een rechte lijn op elkaar.
- Verwijder de beschermdop, druk op de spuitknop en houd deze één minuut ingedrukt.
- Verwijder het aansluitstuk en ga direct met de auto rijden, maar niet harder dan 40 km/uur.
- Pomp de band vervolgens opnieuw op en controleer na circa 10 uur de spanning.

Rijd niet harde dan 80 km/uur

Na gebruik van de bandenreparatiespuitbus dient u de band te repareren en het ventiel te vervangen.



Adviezen - aanbevelingen

Een lekke band moet altijd van de velg worden verwijderd om te controleren of er soms ook nog andere beschadigingen zijn opgetreden. Laat eventuele reparaties altijd uitvoeren bij onze dealerorganisatie, om verdere beschadigingen van de structuur te voorkomen.

Laat, hoe dan ook, ingrepen aan de banden uitsluitend over aan een van onze dealers, aangezien dergelijke werkzaamheden direct gerelateerd zijn aan de veiligheid van de inzittenden.

Let op: het sleepoog bevindt zich in dit geval in de opbergdoos van de bandenreparatiespuitbus.

Let op

De spuitbus staat onder druk en mag daarom niet worden blootgesteld aan temperaturen boven 50°C.



**Met oplichten (twee wielen op de grond)**

Het is raadzaam de auto met een takelgereedschap via de wielen op te lichten.

Sleep de auto nooit aan de radiatortraverse.

Het slepen van de auto met vier wielen op de grond en de versnellingshendel in de stand **N** (SensoDrive) is slechts mogelijk voor korte duur en over een korte afstand (afhankelijk van de ter plaatse geldende wettelijke bepaling).

In alle overige gevallen is het noodzakelijk uw auto op een auto-ambulance te vervoeren.

1162.1 SLEPEN VAN DE AUTO

Het is alleen mogelijk uw auto aan de voorkant te slepen.

Zonder oplichten (vier wielen op de grond)

U moet altijd een sleepstang gebruiken.

Het verwijderbare sleepoog wordt opgeborgen in het reservewiel, onder de vloerbedekking in de koffer.

- ☞ klik het kapje aan de onderkant open,
- ☞ schroef het sleepoog vast tot het blokkeert.

Let op: wanneer u de auto sleept met afgezette motor is er geen rem- of stuurbekrachtiging.

T1110.1

Type motor	1i BVM		1i BVMP		1,4 BVM	
	3- deurs	5- deurs	3- deurs	5- deurs	3- deurs	5- deurs
Inhoud brandstoftank	Circa 35 liter					
Toegestane brandstof	Ongelode benzine RON 95 - RON 98				Diesel	
Minimale draaicirkel tussen muren (in m)	9,9					
Fiscaal vermogen	4		4		3	
Theoretische maximumsnelheid (km/uur) (in de hoogste versnelling)	157		157		154	
Gewicht (kg)						
Ledig gewicht (MAV)	820	830	825	835	880	890
Totaal toelaatbaar gewicht (MTAC)	1 180	1 190	1 180	1 190	1 235	1 245
Maximaal toegestane belasting op achteras (CMAE AR)	695	695	695	695	695	695
Totaal treingewicht (MTRA)	1 180	1 190	1 180	1 190	1 235	1 245
Bandenmaat geschikt voor sneeuwkettingen	155/65 R14					

1110.1 **MAV:** Ledig gewicht.
MTAC: Totaal toelaatbaar gewicht.
CMAE AR: Maximaal toelaatbaar gewicht op achteras.

MTRA: Totaal toelaatbaar treingewicht.
Gewicht: zie typeplaatje.
BVM: Handgeschakelde versnellingsbak.
BVMP: SensoDrive versnellingsbak.



VI

70

AFMETINGEN (in meters)

VI

T1110.1

A	2,340
B	3,435
C	0,650
D	0,445
E	1,405
F	1,415
G	1,630
H	1,470
I	1,855

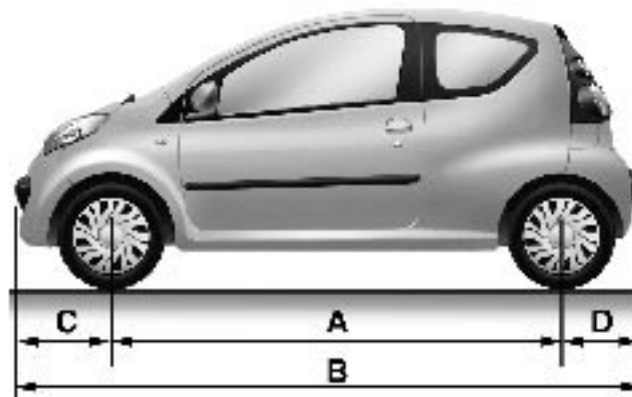



AFMETINGEN (in meters)

T1110.1

A	0,969/1,025
B	0,430
C	0,477
D	1,100
E	0,826
F	1,098
G	0,480

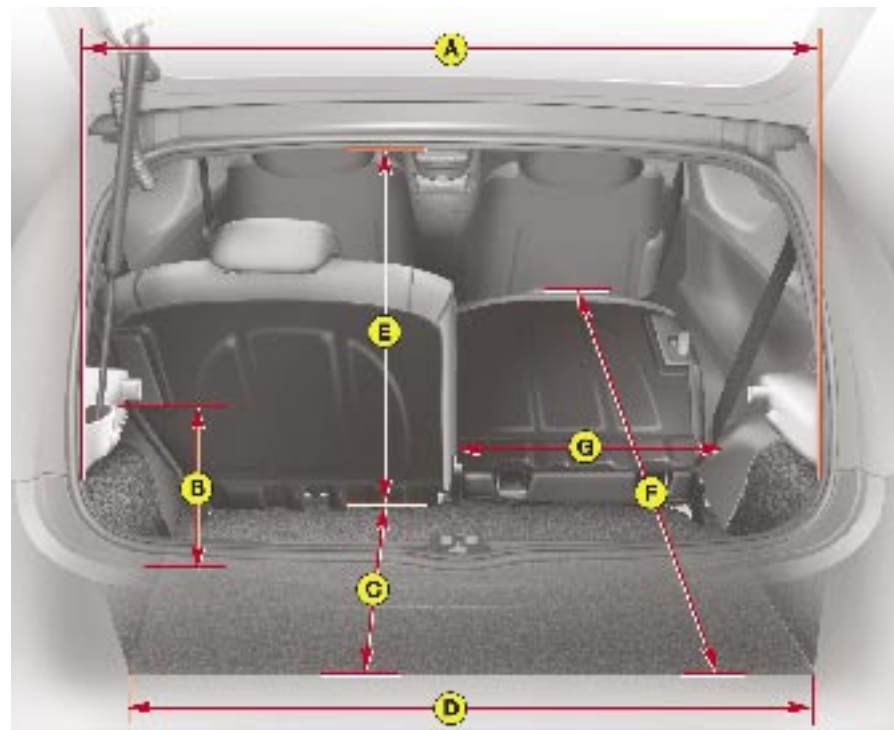



T1110

Type motor	1i BVM	1i BVMP	1,4 BVM
Stadstraject (l/100 km)	5,5	5,5	-
CO ₂ -uitstoot (g/km)	129	129	-
90 km/uur (l/100 km)	4,1	4,1	-
CO ₂ -uitstoot (g/km)	97	97	-
Gemiddeld (l/100 km)	4,6	4,6	-
CO ₂ -uitstoot (g/km)	109	109	-

BVM: Handgeschakelde
versnellingsbak

BVMP: SensoDrive versnellingsbak

* Volgens EU-richtlijn 1999/100.

**De gegeven brandstofverbruikcijfers waren
juist ten tijde van druk van dit boekje.**





3-deurs



5-deurs

1202.1 IDENTIFICATIE VAN UW AUTO

A. Typeplaatje.

B. VIN-nummer.

Dit nummer is gegraveerd op de traverse, onder de rechter voerstoel.

C. Banden.

De sticker **C** op de stijl van het linker voorportier, bij het slot, bevat de volgende informatie:

- de bandenmaat,
- de bandenspanning (**controleer deze spanning minstens één keer per maand, terwijl de banden koud zijn**).



ALFABETISCH TREFWOORDENREGISTER



- A** Aanhangertent 68, XVI
 Aanhangergewicht XVI
 ABS 11, 29, XIII
 Accu 12, 56, XIV
 Achterportierruit
 (5-deurs) 38
 Achterruit (ontdooien) 35
 Achterruitverwarming 35
 Achteruitrijlichten 63
 Achterzitplaatsen (toegang)
 (3-deurs) 16
 Afmetingen 70, 71
 Afstandsbediening
 (batterijen vervangen) 22
 Afstandsbediening
 reïncialiseren 23
 Airbaglampje 12
 Airbags (storing) 11, 39
 Airbags 12, 39, V-VII
 Airconditioning
 (aan/uitzetten) 34
 Airconditioning
 (handbediend) 19, 32, 34
 Algemene gegevens 69
 Antiblokkeersysteem van de
 wielen (ABS) 11, 29
 Autogordel,
 waarschuwinglampje 12
- B** Banden (onderhoud) XV
 Banden 69, 73, XV
 Bandenreparatiespuitbus 67
 Bandenslijtage XV
 Bandenspanning 73, XV
 Bekerhouder 44
 Benzinemotor 1 liter 52
 Bergruimte 44
 Bestuurdersplaats 6
 Binnenspiegel
 (handbediend) 17
 Brandstof 10, 54, 61
 Brandstofmeter 10
 Brandstofpech (Diesel) 54
 Brandstoftank vullen 61
 Brandstoftank 61
 Brandstoftank 61, 69
 Brandstoftoevoer
 (onderbreking) XII
 Brandstofverbruik 72
 Buitenspiegels 17
- C** Cd-speler 21, 49, 50
 Cd-wisselaar 50
 Centrale
 vergrendeling 22, 30, 31
 Contact 25
 Controlelampjes 11
- D** Derde remlicht 63
 Diagnoselampjes 11
 Dieselmotor turbo
 1,4 liter HDI 53
- D** Dimlichten 13, 62
 Display
 instrumentenpaneel 8-9
 Display 9
- E** EASY (stand voor
 automatisch schakelen) 28
 Elektrische
 accessoires XVIII
 Emissielampje 12
- G** Gebruiksvoorzorgen I-XXIII
 Gereedschap 65
 Gewichten 69
 Gordels verstellen II-IV
 Gordelspanners III
 Grootlicht 13, 62
- H** Handrem 11, 29, XIII
 Handremlampje 11
 Hoedenplank 45
- I** Identificatie 73
 Inrijden XIX
 Instrumentenpaneel 8, 9, 10
 Interieurfilter 33
 Isofix kinderbevestigings-
 middelen 41-43
- K** Katalysator XVII
 Kentekenplaat 73
 Kentekenplaatverlichting 64
 Kilometer teller 9
 Kinderbeveiligingsmidde-
 len 38, 39, 40-42, VIII-IX



ALFABETISCH TREFWOORDENREGISTER

75



- K** Kinderbevestigings-
middelen 40, VIII-IX
Kinderen 38, 39, 4-42, VIII-IX
Kinderstoelen 40, VIII-IX
Knipperlichten 13
Koelvloeistofniveau 11, 54
Koelvloeistofniveau-
lampje 11
Koelwatertemperatuur-
lampje 11
Koffer 31
Koplampen 13, 14
Krik 65
- L** Laadstroomlampje 12
Lampen (vervangen) 62-64
Lekke band 67, XV
Lichtsignaal 13
Lokaliseren auto 22
Luchtfiler 52, 53
Luchttoevoer (recirculatie/
buitenlucht) 35
Luchtverdeling 32-35
- M** Make-upspiegeltje 44
Milieu XXIII
Minimumbrandstofniveau 10
Mistachterlicht 13, 63
Mistlampen voor en achter 13
Motor afzetten 28
Motorkap 60
Motorkap openen 51
Motorolie 55
- N** Neerklappen rugleuning
stoelen of achterbank 36
- N** Neerklappen/opklappen 16
Niveaus en controles 54
- O** Oliedruklampje 11
Olieniveaumeter 10, 52-54
Oliepeil (controle) 54
Onderhoud XXI-XXII
Ontdooien 33, 35
Ontwaseming 33
- P** Parkeerlichten 62, 63
Parkeren 12, 26, 65
Passagiersairbag
uitschakelen 11, 39
Plafondlamp 31
Portieren 30
- R** Recycling en milieu XXIII
Recycling materialen XXIII
Remblokken (controle) XIII
Remblokslijtage XIII
Remlichten 63
Remmen
(controle slijtage) 54, XIII
Remsysteem XIII
Remsysteemlampje 11
Remvloeistof 54, XIII
Remvloeistof,
minimumniveau lampje 11
Remvloeistofniveau
(controle) 29, 54
Remvloeistofniveau 54
Reservewiel 65
Richtingaanwijzers 64
Richtingaanwijzers
(knipperlichten) 13, 64
- R** Rijadviezen X
Rijhouding II
Rugleuning verstellen 16
Ruitbediening
(elektrisch) 18
Ruitensproeier
voor/achter 15
Ruitenwisser
(bediening) 15
Ruitenwissers 15, X
- S** Schakelen (handmatig) 28
Schakelmodus 27
SensoDrive versnellings-
bak 10, 12, 26-28
Sensodrive 10, 27-28
SensoDrive,
waarschuwingslampje 12
Signalering 13
Sleutel 22
Startblokkering,
elektronisch 23
Starten 26
Stoelen 16, 36, 40, 42
Stoelverstelling
(lengterichting) 16
Stoelverstel-
ling 16, 36, 40, 42, II
Stopcontact 12-volts 44
STOP-lamp 11
Stuurbevestiging,
waarschuwingslampje 12
Stuurslot 24-25
Stuurverstelling 18, II
- T** Takelen 68



76

ALFABETISCH TREFWOORDENREGISTER



T	Tellers	9	Z	Zicht	15, X
	Temperatuur instellen	34		Zonnewering	44
	Tijd instellen	46			
	Toerenteller	9			
	Turbocompressor	26			
U	Uitlaatgassen	XVII			
V	Veiligheidsadviezen	XI-XII			
	Ventilatie	19, 32-34			
	Ventilatioorosters	33			
	Vergrendelen/ontgrendelen				
	portier van binnenuit	29			
	Verlichting	13, X			
	Verversen	55			
	Verwarming	32, 34			
	Voorgloeilampje				
	dieselmotor	12			
	Voorruit en zijruiten	35			
	Voorzieningen voorin	44			
W	Waarschuwing				
	bestuurdersportier				
	open	30			
	Waarschuwings-				
	knipperlichten	14			
	Waarschuwinglampje				
	water in diesel	12			
	Wiel vervangen	65			
	Wintervoorzorgen	XX			
Z	Zekering vervangen	57-60			
	Zekeringen	57-59			
	Zekeringkast				
	motorcompartiment	59			
	Zekeringtabel	58, 60			





VISUEEL TREFWOORDENREGISTER

77

CARROSSERIE

1342.1

Sleutel, afstandsbediening, centraal vergrendelen/ontgrendelen 22
 Starten 24-25
 Batterij 23



Koplampen/achterlichten/mistlichten/knipperlichten 62, 64
 Koplampverstelling 14
 Vervangen van de lampen 62-64

Openen motorkap 51

Slepen, takelen 68

Banden, oppompen, spanning 73
 Bandenreparatiespuitbus 67



Remmen 12, 29, 54
 ABS 29

Buitenspiegel 17

Achterlichten, knipperlichten, 3^eremlicht 63, 64

Koffer 31, 45
 Reservewiel, krik, wiel vervangen, montage 65-66

Brandstoftankdop, brandstof tanken 61
 Brandstofmeter 10

Openen/sluiten van de portieren 30



BESTUURDRERSPLAATS

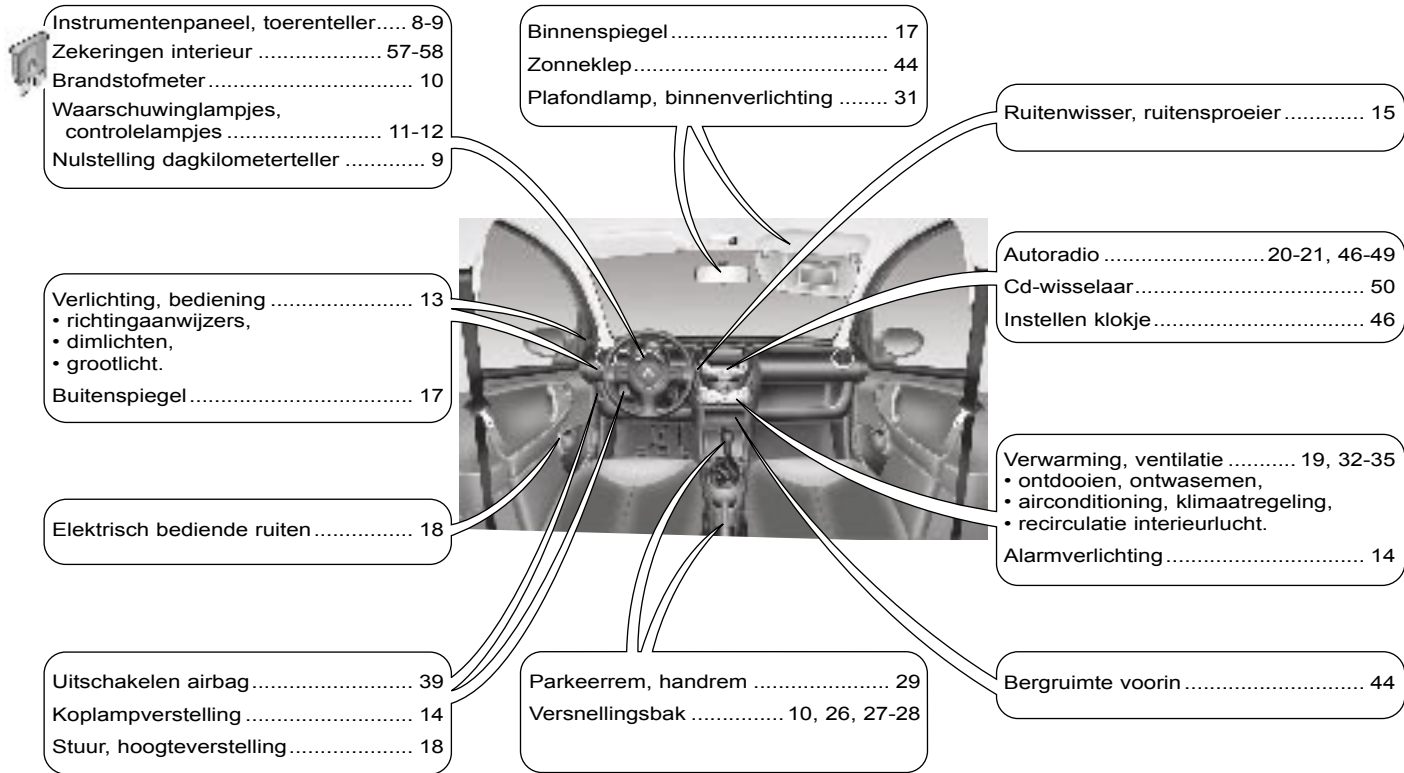



VISUEEL TREFWOORDENREGISTER

79

INTERIEUR

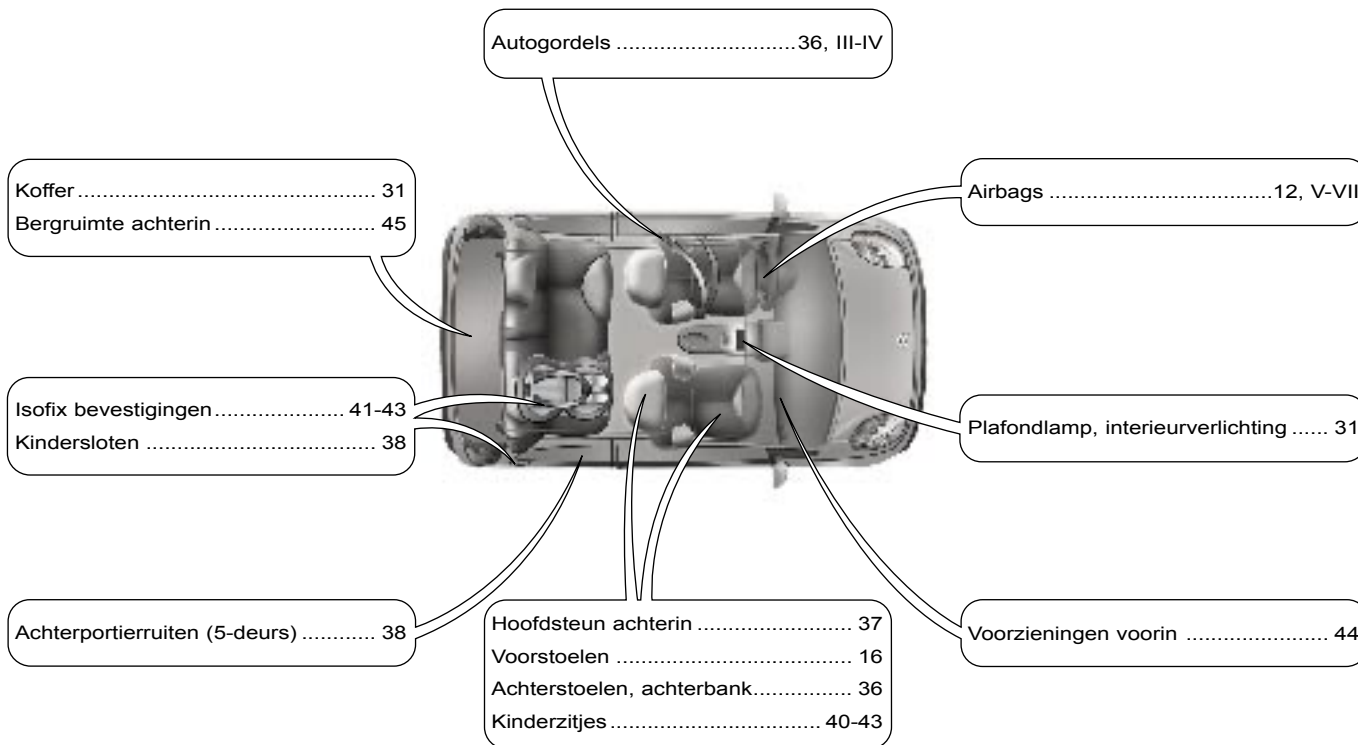

GEGEVENS - ONDERHOUD

